

КАТАЛОГ

www.ikar-kzta.ru

2011

Открытое акционерное общество "Икар"
ордена Почета Курганский завод трубопроводной арматуры



КУРГАНСКИЙ ЗАВОД ТРУБОПРОВОДНОЙ АРМАТУРЫ

ИКАР



Курганский арматурный завод был построен и изготовил первую продукцию для предприятий страны в 1954 году. С 1992 года завод преобразован в открытое акционерное общество «Икар» – Курганский завод трубопроводной арматуры.

Сегодня ордена «Знак Почета» ОАО «Икар» является одним из крупнейших производителей трубопроводной арматуры в России.

Выпускаемая ОАО «Икар» арматура применяется на технологических линиях добычи, транспортировки и переработки нефти и газа, на энергетических объектах, в том числе атомных станциях, в холодильных установках, в технологических линиях и трубопроводах для воды и пара, на предприятиях угольной промышленности, коммунальном хозяйстве и ирригационных сооружениях.

Арматура производства ОАО «Икар» эксплуатируется на всех российских АЭС, на предприятиях нефтегазового комплекса: «Лукойл», «ТНК», «Сургутнефтегаз», ряда предприятий «Газпрома» и многих других.

Продукцию предприятия можно встретить в 40 странах мира, в числе которых: Иран, Ирак, Китай, Венгрия, Финляндия, Куба, Египет.



ОАО «Икар» располагает самым современным оборудованием: обрабатывающими центрами, специальными агрегатными станками, станками – автоматами и полуавтоматами, станками с числовым программным управлением. Имеется собственная литейно – заготовительная база.

Предприятие имеет всё необходимое для проведения ремонта, изготовления инструмента, оснастки, нестандартного оборудования.



Предприятие проводит ресурсные испытания изделий в интервале температур от -60°C до $+350^{\circ}\text{C}$, давлением до 250 МПа, имеется стенд для проверки изделий на устойчивость к вибрации, сейсмическую устойчивость, для моделирования поведения изделий при транспортировке.

Испытательная лаборатория для проведения испытаний выпускаемых изделий, соответствует требованиям, предъявляемым к испытательным лабораториям (центрам) и аккредитована на техническую компетентность на проведение сертификационных и других видов испытаний, аттестат аккредитации № ССНА RU.001.22.A150



ОАО «Икар» обладает комплексом оборудования для проведения контроля качества применяемых материалов, комплектующих, изделий: ультразвуковая и цветная дефектоскопия, радиографический контроль, спектрографические исследования и др.



Изготовленные изделия проходят 100% контроль на стендах, расположенных во всех механо-сборочных цехах.

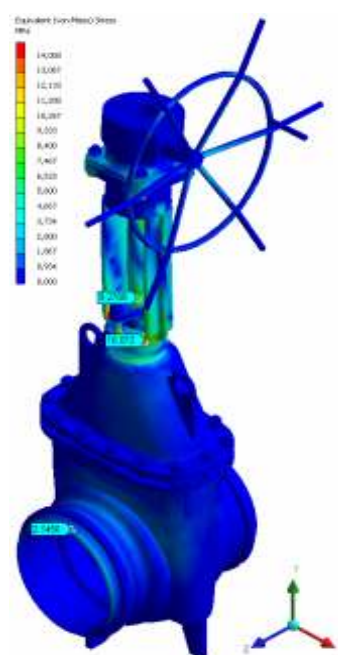

Все технические решения ОАО «Икар» базируются на собственных разработках или с привлечением специалистов ведущих институтов страны.

Используя совершенные методы проектирования на основе современного программного обеспечения, богатый опыт производства арматуры, специалисты предприятия создают конкурентоспособные изделия.

Новые технические проекты отрабатываются на экспериментальном участке.



Многие разработки предприятия защищены патентами.

На предприятии действует система менеджмента качества, одобренная Lloyd's Register Quality Assurance и признанная соответствующей требованиям стандарта ISO 9001:2008. Сертификат соответствия № SPB0006285 (Система менеджмента качества предприятия сертифицируется с июля 1996 г.).

Выпускаемая продукция сертифицирована на соответствие требованиям ГОСТ России.

Предприятие имеет разрешения Ростехнадзора России на право применения оборудования для нефтяной и газовой промышленности, а так же лицензии Федерального надзора России по ядерной и радиационной безопасности на право конструирования и изготовления оборудования для атомных станций.

- Работа ОАО «Икар» за последние годы была отмечена:
- диплом лауреата конкурса «1000 лучших предприятий и организаций России XXI века»;
 - диплом конкурса «100 лучших товаров России»;
 - дипломы региональных и международных выставок;
 - грамота за достижения в организации социальной работы.



Certificate № 953449



АЯ-45

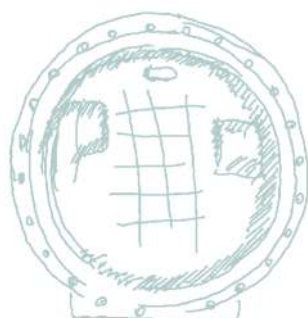
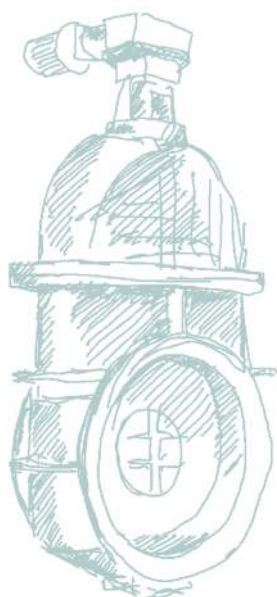
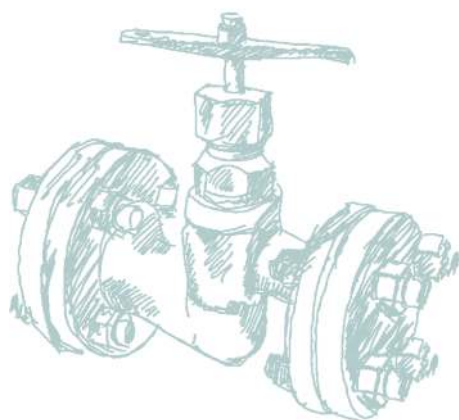
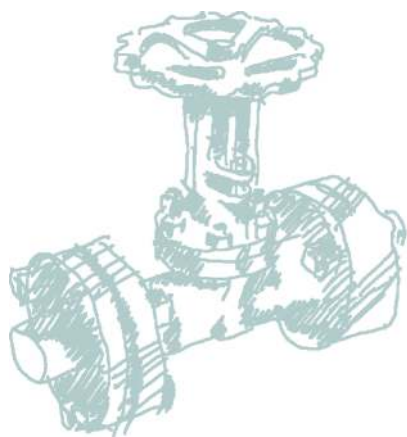

**ЗАДВИЖКИ СТАЛЬНЫЕ****КОВАНЫЕ**

ЗКС 160.....8

КЗ 11012.....15

ЛИТЫЕ

ЗКЛ 13004.....18

КЗ 13008.....21

КЗ 11005, КЗ 11006.....24

ТЛ 13001.....27

КЗ 13010, КЗ 13011, КЗ 13013.....31

КЗ 13029.....34

КЛАПАНЫ СТАЛЬНЫЕ

КЗ 22043.....38

КЗ 24028.....40

КЗ 22004, КЗ 22011.....42

КЗ 27083.....44

КЗ 27002, КЗ 22083.....46

КЗ 21215.....49

КЗ 21200М.....52

КЗ 21216, КЗ 21217.....54

КЛАПАНЫ, ЗАТВОРЫ ОБРАТНЫЕ

КЗ 41001.....59

КЗ 44090, КЗ 44091.....61

КЗ 44092, КЗ 44094, КЗ 44095.....63

КЗ 44093.....65

КЗ 44096.....67

ЗАДВИЖКИ ЧУГУННЫЕ

КЗ 1507, КЗ 1503.....71

КЗ 12010.....73

КЗ 13020.....75

ЗАТВОРЫ ДИСКОВЫЕ**ЗАПОРНО-РЕГУЛИРУЮЩИЕ,****ОБРАТНЫЕ****ЗАПОРНО-РЕГУЛИРУЮЩИЕ**

КЗ 99167.....77

ОБРАТНЫЕ

ПФ 44003.....79

КЗ 44067.....81

КОЗ, КОП.....83

ФЛАНЦЫ И КРЕПЕЖНЫЕ ИЗДЕЛИЯ,**ВЫПУСКАЕМЫЕ НА ОАО «ИКАР».....85****ИНТЕЛЛЕКТУАЛЬНАЯ****СОБСТВЕННОСТЬ ОАО «ИКАР».....86****ПРОИЗВОДСТВЕННЫЕ****ВОЗМОЖНОСТИ**

ОАО «ИКАР».....87

ПЕРЕЧЕНЬ ЭЛЕКТРОПРИВОДОВ,**ПРИМЕНЯЕМЫХ НА ОАО «ИКАР»****СТАЛЬНАЯ АРМАТУРА.....91****ЧУГУННАЯ АРМАТУРА.....96****АДРЕСНАЯ КАРТА.....98**

СТАЛЬНАЯ АРМАТУРА

Настоящий каталог предназначен для работников проектных институтов, конструкторских бюро, организаций, осуществляющих закупки трубопроводной арматуры и других предприятий.

Эскизы, приведенные в каталоге, дают общее представление об устройстве и конструкции изделий.

Приведенная в каталоге схема обозначения определяет возможности предприятия по разработке и изготовлению различных исполнений трубопроводной арматуры по требованию заказчика.

При выборе арматуры для работы в агрессивных средах необходимо предусмотреть, чтобы материалы деталей арматуры были стойкими к воздействию этих рабочих сред.

При заказе или указании в проектах, необходимо давать информацию о рабочей среде, рабочих параметрах, материалах, дополнительных испытаниях и других свойствах арматуры.

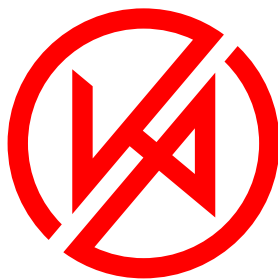

КУРГАНСКИЙ ЗАВОД ТРУБОПРОВОДНОЙ АРМАТУРЫ

ИКАР

Уважаемые пользователи каталога!

Убедительно просим Вас не рассматривать информацию, приведенную в этом каталоге, как ограничение возможностей ОАО «ИКАР» в проектировании и изготовлении арматуры. Мы готовы по любым Вашим требованиям разработать, изготовить и осуществить поставку изделий в кратчайшие сроки.

Если у Вас возникли вопросы или предложения, касающиеся продукции, выпускаемой ОАО «ИКАР», пожалуйста, свяжитесь с нашими специалистами, мы всегда рады выслушать и готовы Вам помочь!

По требованию заказчика возможно изготовление продукции по особым дополнительным требованиям.

Особые требования должны быть оговорены в контракте (заявке) на поставку, при этом должны быть приведены ссылки на нормативную документацию, содержащую дополнительные требования к изготовлению.

К особым требованиям относятся:

- применение особых материалов;
- контроль процесса изготовления или приемки со стороны заказчика;
- испытания изделий в течение времени, превышающем требования стандартов;
- испытания с указанием конкретного пробного вещества (например, испытания затвора воздухом);
- требования сейсмостойкости;
- требования к дополнительным испытаниям основного металла и сварных соединений
- дополнительная маркировка
- особый материал и/или цвет наружного защитного покрытия;
- дополнительное количество и состав сопроводительной документации;
- повышенные гарантийные обязательства сверх величин, предусмотренных действующими ТУ;
- другие особые требования, не противоречащие нормативной документации.

ЗАДВИЖКИ СТАЛЬНЫЕ



КУРГАНСКИЙ ЗАВОД ТРУБОПРОВОДНОЙ АРМАТУРЫ

КЗАР

КОВАНЫЕ

ЗКС 160.....	8
КЗ 11012.....	15

ЛИТЫЕ

ЗКЛ 13004.....	18
КЗ 13008.....	21
КЗ 11005, КЗ 11006.....	24
ТЛ 13001.....	27
КЗ 13010, КЗ 13011, КЗ 13013.....	31
КЗ 13029.....	34



КУРГАНСКИЙ ЗАВОД ТРУБОПРОВОДНОЙ АРМАТУРЫ

ИКАР

(типа т/ф 31(с, лс, нж)41нж, 31(с, лс, нж)15нж,
31(с, лс, нж)18нж, 31(с, лс, нж)16нж,
31(с, лс, нж)45нж, 31с77нж)

DN 15; 20; 25; 32; 40; 50; 80; 100; 150; 175
PN 1,6; 2,5; 4,0; 6,3; 10,0; 16,0; 20,0; 25,0 МПа

Для DN 15...40 изготовление по ТУ 3741-043-00218147-2005
Для DN 50...150 изготовление по ТУ 3741-043-00218147-2005
(взамен ТУ 4111-40-00218147-93)

Задвижки кованные стальные полнопроходные применяются в качестве запорных устройств на технологических линиях нефтегазодобывающей и нефтегазоперерабатывающей промышленности, энергетики и коммунального хозяйства.

Герметичность затвора задвижек по классу А ГОСТ 9544. Корпусные детали изготавливаются из сталей 20, 09Г2С, 25Л, хм25Л, по ТУ4112-017-00218147-99(КСУ-60>3002 кДЖ/м), 12Х18Н10Т, 12Х18Н9ТЛ, 10Х17Н13М2Т, 12Х18Н12М3ТЛ, или из материала заказчика методом горячей объемной

ЗКС 160

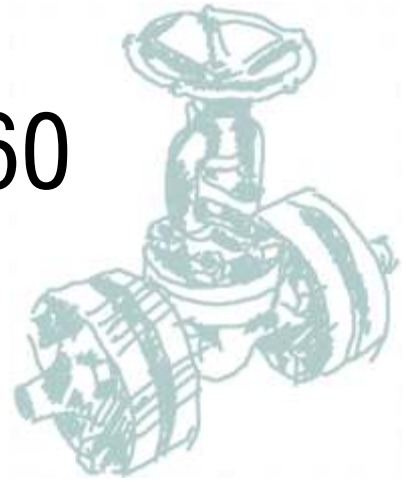

По спецзаказу возможно изготовление задвижек из стали 15 ХМ. Рабочая среда: вода, пар, жидкие и газообразные нефтепродукты, водогазонефтяные смеси, природный газ, агрессивные среды, в том числе с содержанием сероводорода. Допускается применение на других рабочих средах, неагрессивных к материалам деталей задвижек.

Климатическое исполнение по ГОСТ 15150: У1; ХЛ1.

Возможно изготовление задвижек других климатических исполнений.

Задвижки изготавливаются с клином жесткой конструкции.

Присоединение к трубопроводу: фланцевое по ГОСТ 12815, с ответными фланцами по ГОСТ 12820 или ГОСТ 12821, муфтовое под приварку, муфтовое резьбовое, с патрубками под приварку встык.

А	Б	С	Д	Е	Ф	Климатическое исполнение	Класс герметичности
Тип арматуры	Материал корпусных деталей	Присоединение к трубопроводу	Управление	Рабочая среда	Темп. рабочей среды °С		
11 Задвижки клиновые с цельным или упругим клином с выдвигным шпинделем	01	Сталь 20	01	00 Ручное	02	04	У1
	02	Сталь 09Г2С	02	05 Механический привод с конической передачей	05	09	ХЛ1
	03	Сталь 25Л	03	09 Электрический привод	06	11	
	04	Сталь 08Х18Н10Т	04		07	12	
	23	Сталь 08Х18Н10Т	05			13	
	25	Сталь 12Х18Н9ТЛ	07			18	
	26	Сталь 10Х17Н13М2Т	13				
	27	Сталь 12Х18Н12М3ТЛ	16				
	41	Сталь 15ХМ	31				
	42		32				
	61		61				
99	Прочие	99	99 Прочие	99	99	Прочие	

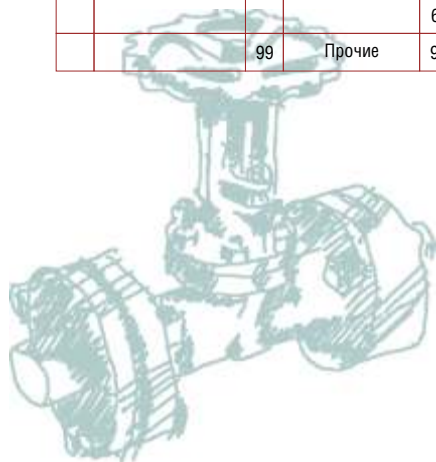

Пример: Задвижка клиновая с выдвигным шпинделем DN 25 PN 16,0МПа ХЛ1 из стали 09Г2С, с патрубками под приварку встык, с ручным управлением, для рабочей среды «газообразные нефтепродукты» с температурой до +350 °С, класс герметичности А, соответствует обозначению: Задвижка ЗКС 160-25 PN 16,0 МПа исполнение: А11 В02 С16 D00 E05 F11 ХЛ1 А.

Пример: Задвижка клиновая с выдвигным шпинделем DN 25 PN 16,0МПа ХЛ1 из стали 08Х18Н10Т, присоединение фланцевое исп. 2 по ГОСТ 12815, с электроприводом, для агрессивной рабочей среды с температурой до +450 °С, класс герметичности А, соответствует обозначению: Задвижка ЗКС 160-25 PN 16,0 МПа исполнение: А11 В04 С02 D09 E07 F12 ХЛ1 А.

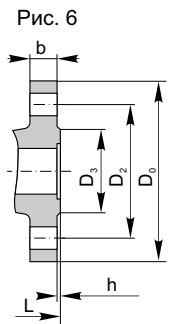
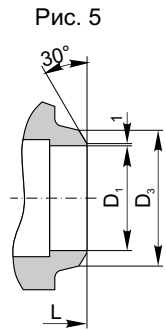
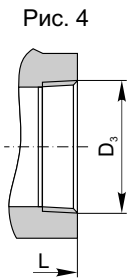
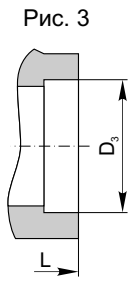
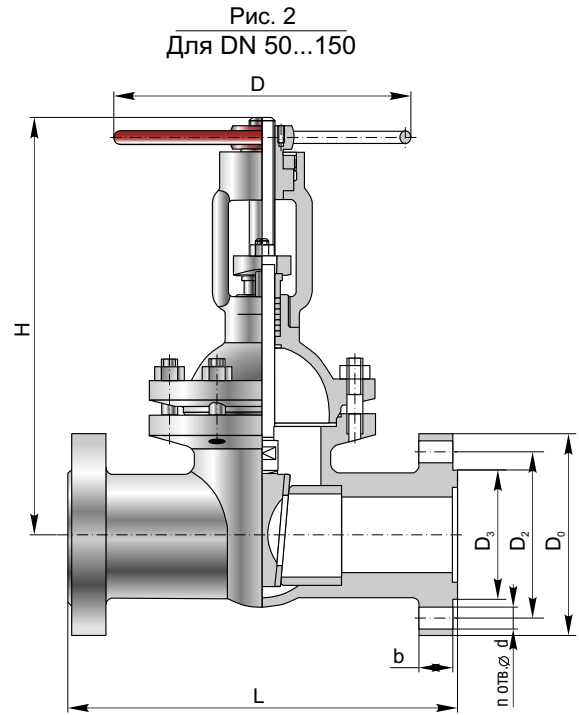
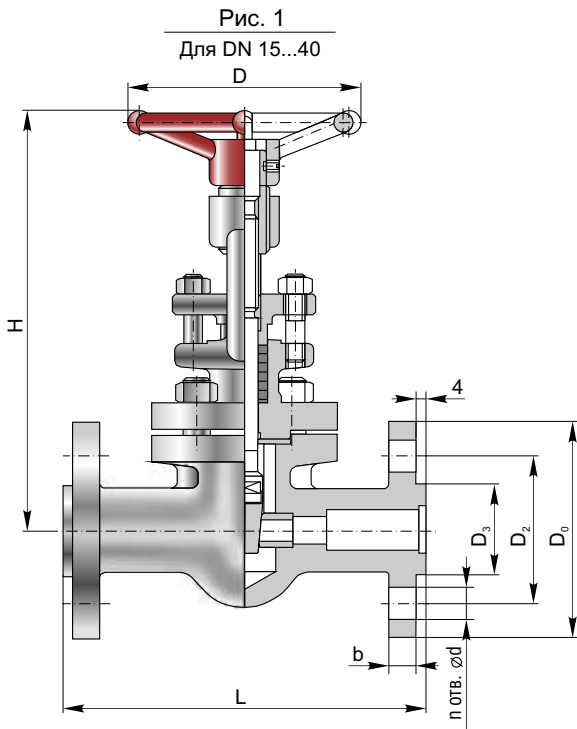

Ду 15...32 h=2
Ду 40...150 h=3

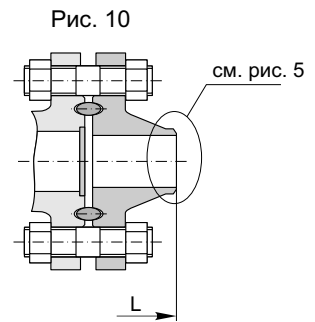
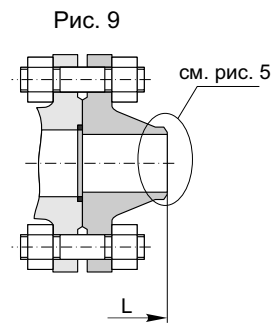
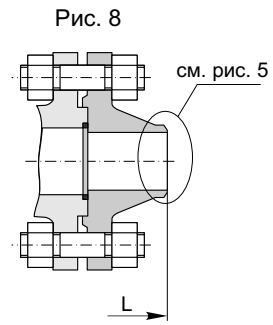
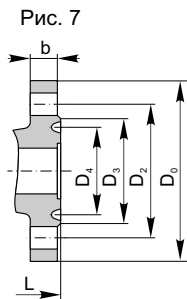

ВАРИАНТЫ ПРИСОЕДИНЕНИЯ К ТРУБОПРОВОДУ

Рис. 11

Для DN 50...150



Рис. 12

Для DN 150
PN 10,0; 16,0; 20,0; 25,0 МПа

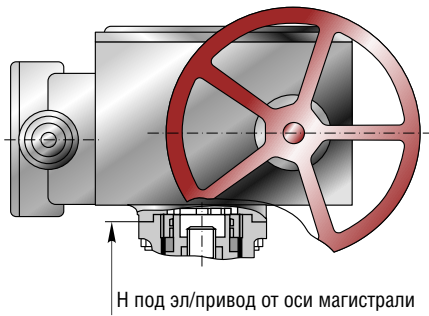
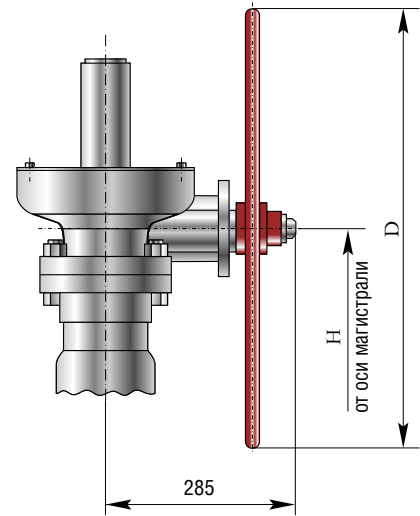

ВАРИАНТЫ ПО СПОСОБУ УПРАВЛЕНИЯ

ОСНОВНЫЕ ГАБАРИТНЫЕ И ПРИСОЕДИНИТЕЛЬНЫЕ РАЗМЕРЫ

DN	Пр е д а в л е н и е	PN, МПа	Размеры , мм										n	Масса, кг	Р _н																		
			L	D	H	D0	D1	D2	D3	D4	b	d																					
15	Муфтовое под приварку	1,6...16,0	90	100	180	-	-	-	21,7	-	-	-	-	-	-	-	2,7	3															
	Муфтовое резьбовое								Rc 1/2								2,7	4															
	Под приварку встык								19								2,5	5															
	Фланцевое исп. 1 ГОСТ 12815-80	1,6	140	100	180	95	-	65	47	-	12	14	14	4	-	-	4,07	6															
	Фланцевое исп. 1 ГОСТ 12815-80 с ответными фланцами ГОСТ 12821		214						12								19	6,13	9														
	Фланцевое исп. 1 ГОСТ 12815-80		140						-								47	4,25	6														
	Фланцевое исп. 1 ГОСТ 12815-80 с ответными фланцами ГОСТ 12821	2,5	214	100	180	95	12	75	39	-	16	18	14	4	-	-	6,53	9															
	Фланцевое исп. 2 ГОСТ 12815-80		140						12								19	4,25	1														
	Фланцевое исп. 2 ГОСТ 12815-80		165						16								18	4,86	1														
	Фланцевое исп. 2 ГОСТ 12815-80 с ответными фланцами ГОСТ 12821	4,0	216	100	180	105	-	75	19	-	14	16	18	4	-	-	5,1	8															
																	6,3		5,34														
																	10,0		6,45														
			Фланцевое исп. 2 ГОСТ 12815-80 с ответными фланцами ГОСТ 12821														4,0		259	105	12	75	19	-	16	18	14	16	4	-	-	7,78	
																																10,0	8,29
																																16,0	8,55
Фланцевое исп. 7 ГОСТ 12815-80	16,0	216	100	180	105	-	75	47	35	18	18	4	-	-	5,24	7																	
Фланцевое исп. 7 ГОСТ 12815-80 с ответными фланцами ГОСТ 12821		330													12	75	19	-	18	8,66	10												

DN	Присоединение к трубопроводу	PN, МПа	Размеры, мм										n	Масса, кг	Рис.									
			L	D	H	D0	D1	D2	D3	D4	b	d												
20	Муфтовое под приварку	1,6...16,0	90	100	180	-	-	-	27	-	-	-	-	-	-	-	2,6	3						
	Муфтовое резьбовое								Rc 3/4								4							
	Под приварку встык								18								26	5						
	Фланцевое исп. 1 ГОСТ 12815-80	1,6	140			105	-	75	-	-	58	-	12	14	-	-	-	-	-	-	4,22	6		
	Фланцевое исп. 1 ГОСТ 12815-80 с ответными фланцами ГОСТ 12821		220																		18	26	6,7	9
	Фланцевое исп. 1 ГОСТ 12815-80		152																		-	58	4,5	6
	Фланцевое исп. 1 ГОСТ 12815-80 с ответными фланцами ГОСТ 12821	2,5	228			18	26	7,11	9															
	Фланцевое исп. 2 ГОСТ 12815-80	4,0	152			125	-	90	50	-	-	-	18	18	4	-	-	-	-	4,48	1			
			6,3																	190		6,12		
			10,0																	190		6,44		
			16,0																	229		6,52		
	Фланцевое исп. 2 ГОСТ 12815-80 с ответными фланцами ГОСТ 12821	4,0	230			105	-	75	-	-	-	-	14	14	-	-	-	-	-	7,04	8			
			6,3																	302		11,16		
			10,0																	302		11,82		
	Фланцевое исп. 7 ГОСТ 12815-80	16,0	229			125	-	90	-	-	-	58	45	20	18	-	-	-	-	6,34	7			
			355																	18	26	-	12,22	10

25	Муфтовое под приварку	1,6...16,0	105	160	210	-	-	-	33,78	-	-	-	-	-	-	-	-	-	5,4	3					
	Муфтовое резьбовое								Rc 1										4						
	Под приварку встык								25										33	5,3	5				
	Фланцевое исп. 1 ГОСТ 12815	1,6	165			115	-	85	-	-	68	-	12	14	-	-	-	-	-	-	-	7,66	6		
	Фланцевое исп. 1 ГОСТ 12815 с ответными фланцами ГОСТ 12821		249																			25	33	10,5	9
	Фланцевое исп. 1 ГОСТ 12815		165																			-	68	7,9	6
	Фланцевое исп. 1 ГОСТ 12815 с ответными фланцами ГОСТ 12821	2,5	245			25	33	10,9	9																
	Фланцевое исп. 2 ГОСТ 12815	4,0	165			135	-	100	-	-	57	-	20	18	4	-	-	-	-	-	7,96	1			
			6,3																		216		10,4		
			10,0																		216		10,78		
			16,0																		254		11,2		
	Фланцевое исп. 2 ГОСТ 12815 с ответными фланцами ГОСТ 12821	4,0	247			115	-	85	-	-	-	-	14	14	-	-	-	-	-	-	11,05	8			
			6,3																		338		13,4		
			10,0																		338		17,3		
	Фланцевое исп. 7 ГОСТ 12815	16,0	254			135	-	100	-	-	68	50	22	18	-	-	-	-	-	-	11,22	7			
			380																		25	33	-	18	10

32	Муфтовое под приварку	1,6...16,0	124	160	210	-	-	-	42,5	-	-	-	-	-	-	-	-	-	-	5,7	3					
	Муфтовое резьбовое								Rc 1 1/4											4						
	Под приварку встык								31											39	5,6	5				
	Фланцевое исп. 1 ГОСТ 12815	1,6	178			135	-	100	-	-	78	-	13	18	-	-	-	-	-	-	-	-	8,68	6		
	Фланцевое исп. 1 ГОСТ 12815 с ответными фланцами ГОСТ 12821		266																				31	39	13,19	9
	Фланцевое исп. 1 ГОСТ 12815		178																				-	78	9,14	6
	Фланцевое исп. 1 ГОСТ 12815 с ответными фланцами ГОСТ 12821	2,5	272			31	33	14,29	9																	
	Фланцевое исп. 2 ГОСТ 12815	4,0	178			150	-	110	-	-	65	-	21	22	4	-	-	-	-	-	-	9,24	1			
			6,3																			229		11,6		
			10,0																			229		11,82		
			16,0																			280		12,62		
	Фланцевое исп. 2 ГОСТ 12815 с ответными фланцами ГОСТ 12821	4,0	274			135	-	100	-	-	-	-	16	18	-	-	-	-	-	-	-	14,27	8			
			6,3																			359		20,13		
			10,0																			359		20,59		
	Фланцевое исп. 7 ГОСТ 12815	16,0	420			150	31	110	-	-	39	-	21	22	-	-	-	-	-	-	-	21,41	7			
			280																			78		65	12,64	
	Фланцевое исп. 7 ГОСТ 12815 с ответными фланцами ГОСТ 12821	16,0	424			150	31	110	-	-	39	-	22	22	-	-	-	-	-	-	-	21,71	10			

ЗАДВИЖКИ КОМПАКТНЫЕ СТАЛЬНЫЕ

DN	Присоединение к трубопроводу	PN, МПа	Размеры, мм										n	Масса, кг		Р _{н.п.}																		
			L	D	H	D0	D1	D2	D3	D4	b	d		р.ч.	д.эл.																			
40	Муфтовое под приварку	1,6...16,0	130	200	300	-	-	-	-	-	-	-	-	-	-	-	7,9	3																
	Муфтовое резьбовое		148															Rc 1 1/2	4															
	Под приварку встык	1,6...4,0	130														37	46	7,8	5														
		6,3...16,0	130														37	46	7,8	5														
	Фланцевое исп. 1 ГОСТ 12815	1,6	190														-	88	-	13	18	-	-	-	-	-	-	-	-	-	13,2	6		
	Фланцевое исп. 1 ГОСТ 12815 с ответными фланцами ГОСТ 12821		284														38	46													19,3	9		
	Фланцевое исп. 1 ГОСТ 12815	2,5	190														-	88	-	16	18	-	-	-	-	-	-	-	-	-	13,7	6		
	Фланцевое исп. 1 ГОСТ 12815 с ответными фланцами ГОСТ 12821		284														38	46													20,4	9		
	Фланцевое исп. 2 ГОСТ 12815	4,0 6,3 10,0 16,0	241														-	-	75	-	-	-	-	-	-	-	-	-	-	-	-	13,7	1	
																																21		14,6
																																23		15
																																25		15
	Фланцевое исп. 2 ГОСТ 12815 с ответными фланцами ГОСТ 12821	4,0 6,3 10,0 16,0	343 375 379 389														145	38	110	-	-	-	-	-	-	-	-	-	-	-	-	20,4	8	
																																16		26,8
																																21		27,8
23				27,8																														
Фланцевое исп. 7 ГОСТ 12815	16,0	241	165	-	-	88	-	-	-	-	-	-	-	-	-	-	15,9	7																
401		37															125	46	75	25	22	28,6	10											

DN	Присоединение к трубопроводу	PN, МПа	Размеры, мм											Масса, кг		Р _{н.п.}					
			L	H		D	D0	D1	D2	D3	D4	b	d	n	р.ч.		д.эл.				
50	Муфтовое под приварку	1,6...2,5	130	300	277	200	-	-	-	61	-	-	-	-	-	-	-	12,5	12,5	3;11	
		4,0																			
		6,3																			
		10,0																			
		16,0																			
	Муфтовое резьбовое	1,6...2,5	130	300	277	200	-	-	-	Rc 2"	-	-	-	-	-	-	-	-	12,5	12,5	4;11
		4,0																			
		6,3																			
		10,0																			
	Под приварку встык	1,6	130	300	277	200	-	49	-	64	-	-	-	-	-	-	-	-	12	12	5;11
		2,5																			
		4,0																			
		6,3																			
		10,0																			
	Фланцевое исп. 1 ГОСТ 12815	1,6	178	300	277	200	160	-	125	102	-	13	18	4	-	-	-	-	16,5	16,5	6;11
		2,5																			
		4,0																			
		6,3																			
		10,0																			
	Фланцевое исп. 2 ГОСТ 12815	16,0	292	300	277	200	195	-	145	87	-	23	22	4	-	-	-	-	18,5	18,5	2;11
25		22																	24		
27		26																	25,5	25,5	
292		25,5																	25,5	7;11	
Фланцевое исп. 7 ГОСТ 12815	16,0	292	300	277	200	195	-	145	102	95	27	26	4	25,5	25,5	7;11					
Фланцевое исп. 1 ГОСТ 12815 с ответными фланцами ГОСТ 12821	1,6	272	300	277	200	160	49	125	-	-	13	18	4	22,5	22,5	9;11					
Фланцевое исп. 2 ГОСТ 12815 с ответными фланцами ГОСТ 12821 исп. 3 ГОСТ 12815	2,5	314	300	277	200	160	49	125	-	-	17	18	4	-	-	-	-	25,5	25,5	8;11	
	4,0																	25,5	25,5		
	6,3	405																34	34		
	10,0	407																41,5	41,5		
	16,0	446																42,5	43,5		
Фланцевое исп. 7 ГОСТ 12815 с ответными фланцами ГОСТ 12821	16,0	462	300	277	200	195	45	145	58	95	27	26	4	45	45	10;11					

DN	Присоединение к трубопроводу	PN, МПа	Размеры, мм											Ма сг кг			
			L	H		D	D0	D1	D2	D3	D4	b	d	n	р ч.	в д эл	Рн .
				р ч.	в д эл												
80	Фланцевое исп. 1 ГОСТ 12815	1,6	280	410	391	280	195	-	160	133	-	17	18	4	41	41	6;11
	Фланцевое исп. 2 ГОСТ 12815	2,5	288	410	391	280	195	-	160	-	-	19	18	8	42	42	2;11
		4,0	291														
		6,3	318			280	230	180	31	26	46	46					
		10,0	356	387	280								230	180	33	26	
		16,0				356	387	280	230	180	33	26					
	Фланцевое исп. 7 ГОСТ 12815	16,0	356	410	387	280	230	-	180	150	130	33	26	8	47,5	48	7;11
	Фланцевое исп. 1 ГОСТ 12815 с ответными фланцами ГОСТ 12821	1,6	390	410	391	280	195	78	160	90	-	17	18	4	53	53	9;11
	Фланцевое исп. 2 ГОСТ 12815 с ответными фланцами ГОСТ 12821 исп. 3 ГОСТ 12815	2,5	396	410	391	280	195	78	160	-	-	19	18	8	58	58	2; 8;11
		4,0	405														
6,3		466	280			230	75	180	31	26	74	74					
10,0		496		387	280								230	75	180	33	
16,0		540	387			280	230	75	180	33	26	80					
Фланцевое исп. 7 ГОСТ 12815 с ответными фланцами ГОСТ 12821	16,0	560	410	387	280	230	75	180	90	130	33	26	8	80	81	10;11	

100	Под приварку встык	6,3	350	586	514	400	-	94	-	110	-	-	-	-	-	-	-	63,3	58,6	5;11
		10,0						92										63,5	58,8	
		16,0	356					92										63,7	59,5	
		20,0	406		530			102	135									68,4	68	
		25,0						102	135									68,4	68	
	Фланцевое исп. 2 ГОСТ 12815	6,3	350	586	514	400	250	-	200	149	-	29	26	8	80,8	76,1	2;11			
		10,0							265			210	35		30	86,8		82,1		
	Фланцевое исп. 7 ГОСТ 12815	16,0	350	586	514	400	265	-	210	175	145	37	30	8	87,8	83,6	7;11			
	Фланцевое исп. 7 нестандартное	25,0	400	586	530	400	265	-	210	175	145	48	30	8	97,8	97,4	7;11			
	Фланцевое исп. 2 ГОСТ 12815 с ответными фланцами ГОСТ 12821 исп. 3 ГОСТ 12815	6,3	508	586	514	400	250	94	200	110	-	29	26	8	112,9	108,2	8;11			
10,0		548	265				92	210	35			30	131,9		127,2					
Фланцевое исп. 7 ГОСТ 12815 с ответными фланцами ГОСТ 12821	16,0	570	586	514	400	265	92	210	110	145	37	30	8	137,6	133,4	10;11				
Фланцевое с ответными фланцами нестандартное исп. 7	25,0	654	586	530	400	265	92	210	114	145	48	30	8	157,2	156,8	10;11				

DN	Пр е д и е н ь к т р б о р д	PN, МПа	Размеры , мм													Масса, кг		Рв .	
			L	H		D	D0	D1	D2	D3	D4	b	d	n	р ч.	пд эл .			
				р ч.	в д эл														
150	Под приварку встык	6,3	731	714	560	-	142	-	-	-	-	-	-	-	162	171	5 11 12		
		10,0	450		(823*)		(630*)								136	161		195	172,5
		16,0	508												196	208		175,5	
		20,0	559												215,4	183,5			
		25,0																	
	Фланцевое исп. 2 ГОСТ 12815-80	6,3	444	731	560	340	-	280	203	-	35	33	8	200,5	209,5	2;11			
		10,0	562	(823)	630	350	-	290	161	-	43	33	12	253,5	231	2;11 12			
	Фланцевое исп. 7 ГОСТ 12815-80	16,0	562	(823)	714	(630*)	350	-	290	250	205	47	33	12	266	243,5	7;11 12		
	Фланцевое исп. 2 ГОСТ 12815-80 с ответными фланцами ГОСТ 12821	6,3	658	731	714	630	340	142	280	161	-	35	33	8	271	280	8;11 12		
		10,0	816	(823)		630	350	136	290			43			12	353,5		331	
	Фланцевое исп. 7 ГОСТ 12815 с ответными фланцами ГОСТ 12821	16,0	843	(823)	714	630	350	136	290	161	205	47	33	12	376	343,5	10 11 12		

ПРИМЕЧАНИЕ: Фланцы корпусов изготавливаются в исполнении 1...7 по ГОСТ 12815-80 и в исполнении под приварку.
 Данные по применяемости электроприводов смотри в разделе «Перечень электроприводов, применяемых на изделиях ОАО «Икар» (стр. 98)
 (823*) и (630*) с редуктором РК-В1



КУРГАНСКИЙ ЗАВОД ТРУБОПРОВОДНОЙ АРМАТУРЫ

ИКАР

(типа т/ф 31с45нж, 31лс45нж)

DN 50; 100; 125; 150; 175
PN 10...25 МПа

Изготовление и поставка по ТУ 3741-043-00218147-2005
(взамен ТУ 4111-40-00218147-93)

Задвижки кованные стальные применяются в качестве запорных устройств на технологических линиях нефтегазодобывающей и нефтегазоперерабатывающей промышленности, энергетики и коммунального хозяйства.

Герметичность затвора задвижек по классу А ГОСТ 9544.

Корпусные детали изготавливаются из стали 20, 09Г2С, или из материала заказчика методом горячей объемной штамповки.

Рабочая среда: метанол, неагрессивный природный газ, содержащий жидкие углеводы, этиленгликоль, турбинные масла, вода, пар, жидкие и газообразные нефтепродукты, водогазонефтяные смеси, товарная нефть, растворы пенообразователей. Механические примеси до 10мг/мм³ с размером отдельных частиц до 0,2 мм. T200°C

Допускается применение на других рабочих средах, неагрессивных к материалам деталей задвижек.

Климатическое исполнение по ГОСТ 15150: У1; ХЛ1.

Задвижки изготавливаются с клином жесткой конструкции.

КЗ 11012

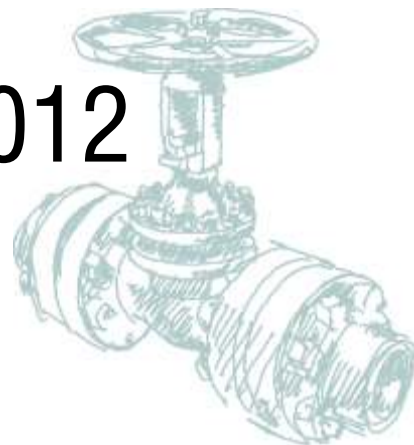

Присоединение к трубопроводу: фланцевое по ГОСТ 9399, с ответными фланцами по ГОСТ 9399, с патрубками под приварку встык. Возможно изготовление с вантузным, хомутовым или иным присоединением, определенным заказчиком.

Задвижки изготавливаются с ручным управлением, под электропривод, с нормальным и взрывозащищенным электроприводом, а так же со специальным типом и требованиями по управлению. Все изделия, без исключения, проходят испытания на плотность и прочность материала водой давлением 1,5PN; на герметичность относительно внешней среды воздухом давлением PN; на работоспособность и герметичность затвора водой давлением 1,1PN или воздухом давлением 0,6 МПа.

По требованию заказчика или проекта возможно проведение дополнительных испытаний по согласованной методике. Каждому изделию присваивается уникальный заводской номер, который выбит на корпусе, указан в табличке и проставлен в паспорте изделия.

По этому номеру возможно восстановление всей информации об изготовлении изделия, контроле и испытаниях. Данная информация хранится в ОТК ОАО «Икар».

При включении в проекты или заявки данных задвижек с дополнительными требованиями, например, с климатическим исполнением Т1 по ГОСТ 15150, следует это указывать в соответствующем документе (ведомость арматуры, спецификация и т. п.).

А		В		С		D		Е		F		Климатическое исполнение	Класс герметичности
Тип арматуры		Материал корпусных деталей		Присоединение к трубопроводу		Управление		Рабочая среда		Темп. рабочей среды °С			
11	Задвижки клиновые с цельным или упругим клином с выдвижным шпинделем					00	Ручное						
		01	Сталь 20	11	Фланцевое исполнение ГОСТ 9399	05	Механический привод с конической передачей	05	Вода, пар, жидкие и газообразные нефтепродукты, водогазонефтяные смеси, нефтяной попутный и природный газ	05	до +200	У1	А
		02	Сталь 09Г2С	14	С ответными фланцами ГОСТ 9399							ХЛ1	
		24	Сталь	16	Под приварку встык								
		99	Прочие	99	Прочие	99	Прочие	99	Прочие	99	Прочие		



Пример: Задвижка клиновая с жестким клином DN 100 PN 25,0 МПа ХЛ1 из стали 09Г2С, соединение фланцевое, с ручным управлением, для рабочей среды «жидкие и газообразные нефтепродукты» с температурой до +200 °С, класс герметичности А, соответствует обозначению: Задвижка КЗ 11012-100 PN 25,0 МПа исполнение: А11 В02 С11 D00 Е05 F05 ХЛ1 А.

Рис. 1



Рис. 2



Рис. 3

Для DN 50...125

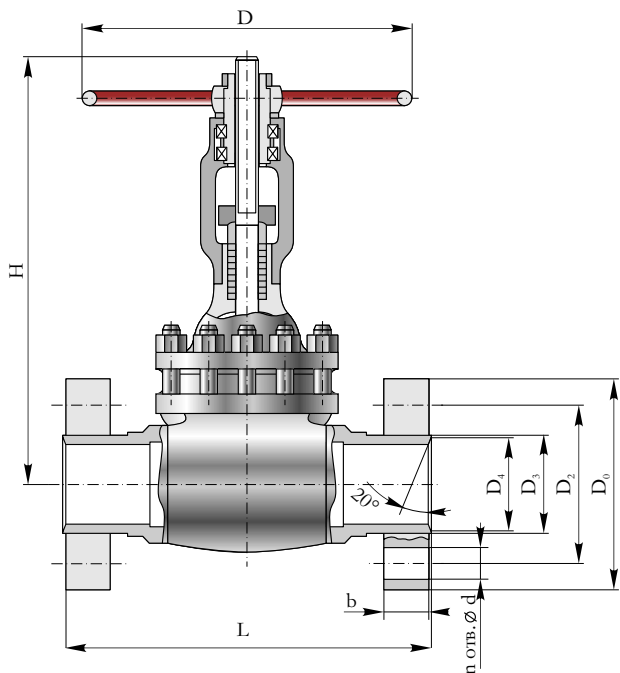

Рис. 4

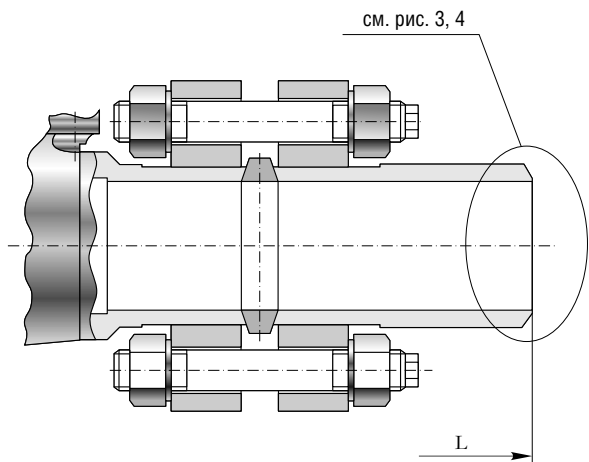
Для DN 150, 175

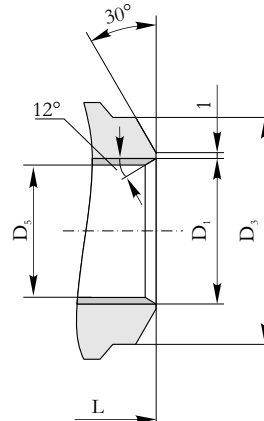

Рис. 5

Для DN 150, 175

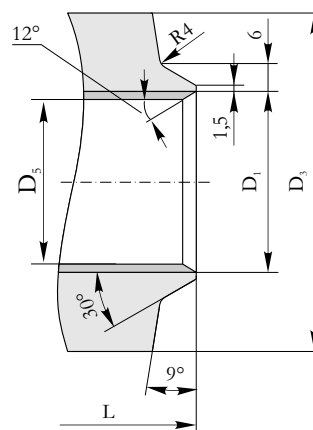
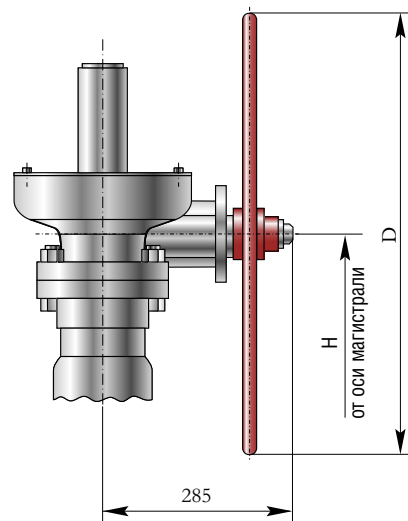

ВАРИАНТЫ ПРИСОЕДИНЕНИЯ К ТРУБОПРОВОДУ

ОСНОВНЫЕ ГАБАРИТНЫЕ И ПРИСОЕДИНИТЕЛЬНЫЕ РАЗМЕРЫ

DN	Пр е д и е н ь к т р б о р д у	PN, МПа	Размеры , мм											n	Масса, кг	Р _н
			L	D	H	D0	D1	D2	D3	D4	D5	b	d			
50	С патрубками под приварку	10,0... 25,0	130	200	300	-	57	-	83	-	55	-	-	-	13	3
	Фланцевое по ГОСТ 9399		300	200	300	200	-	145	M80x3	72	55	40	29	6	37	1
	Фланцевое с ответными фланцами по ГОСТ 9399		655	200	300	200	57	145	M80x3	72	55	40	29	6	80	2
80	С патрубками под приварку	10,0... 25,0	305	400	586	-	87	-	114	-	86	-	-	-	63,5	3
	Фланцевое по ГОСТ 9399		470	400	586	245	-	185	M110x3	100	86	55	33	6	96,6	1
	Фланцевое с ответными фланцами по ГОСТ 9399		924	400	586	245	87	185	M110x3	100	86	55	33	6	134,1	2
100	С патрубками под приварку	10,0... 25,0	280	400	586	-	100	-	127	-	99	-	-	-	63	3
	Фланцевое по ГОСТ 9399		450	400	586	260	-	195	M125x4	115	99	55	36	6	99	1
	Фланцевое с ответными фланцами по ГОСТ 9399		900	400	586	260	100	195	M125x4	115	99	55	36	6	158	2
125	С патрубками под приварку	10,0... 25,0	350	400	586	-	125	-	159	-	92	-	-	-	77	3
	Фланцевое по ГОСТ 9399		500	400	586	300	-	235	M155x4	145	123	70	39	8	130	1
	Фланцевое с ответными фланцами по ГОСТ 9399		900	400	586	300	125	235	M155x4	145	123	70	39	8	215	2
150	С патрубками под приварку	10,0... 25,0	400	630	823	-	155	-	194	-	140	-	-	-	203,6	4; 5
	Фланцевое по ГОСТ 9399		630	630	823	400	-	305	M190x6	175	154	85	48	8	332,8	1; 5
	Фланцевое с ответными фланцами по ГОСТ 9399		1258	630	823	400	155	305	M190x6	175	154	85	48	8	596,4	2; 5
175	С патрубками под приварку	10,0... 25,0	480	630	823	-	187	-	219	-	140	-	-	-	217	4; 5

ПРИМЕЧАНИЕ: Задвижки Ду125 и 175 – неполнопроходные.
Конструктивно КЗ 11012 аналогична ЗКС 160 (см. стр. 8).



КУРГАНСКИЙ ЗАВОД ТРУБОПРОВОДНОЙ АРМАТУРЫ

ИКАР

(типа т/ф 30с99нж, 30лс99нж, 30лс99нж,
30с999нж, 30лс999нж, 30лс999нж,
30лс941нж, 30нж941нж, 30нж915нж)

DN 50; 80
PN 1,6; 2,5; 4,0 МПа

Изготовление и поставка по ТУ 3741-043-00218147-2005

Задвижки клиновые с выдвигным шпинделем предназначены для установки на трубопроводах в качестве запорных устройств для воды-пара, жидких и газообразных нефтепродуктов, водогазонефтяных смесей и других сред. Герметичность затвора задвижек по классу А ГОСТ 9544 (-2005).

Корпусные детали изготавливаются из стали 25Л, 12Х18Н9ТЛ, хм25Л по ТУ 4112-017-00218147-99 (КСУ-60 > 300 кДж/м²), или из материала заказчика методом литья.

Рабочая среда для стали 25: вода, пар, жидкие и газообразные нефтепродукты, водогазонефтяные смеси, попутный нефтяной и природный газ, товарная нефть, растворы пенообразователей, Т425 С⁰.

Рабочая среда для стали ХМ25Л: жидкие и газообразные нефтепродукты, водогазонефтяные смеси, попутный нефтяной и природный газ, товарная нефть, растворы пенообразователей, Т350 С⁰

Рабочая среда для стали 12Х18Н9ТЛ: жидкие и газообразные нефтепродукты, агрессивные среды Т560 С⁰ Допускается применение на других рабочих средах, неагрессивных к материалам деталей задвижек.

ЗКЛ 13004



Все изделия, без исключения, проходят испытания на плотность и прочность материала водой давлением 1,5PN;
на герметичность относительно внешней среды воздухом или водой давлением PN;
на работоспособность и герметичность затвора водой давлением 1,1PN или воздухом давлением 0,6 МПа с выборочными испытаниями водой давлением 1,1PN.

По требованию заказчика или проекта возможно проведение дополнительных испытаний по согласованной методике. Каждому изделию присваивается уникальный заводской номер, который выбит на корпусе, указан в табличке и проставлен в паспорте изделия.

По этому номеру возможно восстановление всей информации об изготовлении изделия, контроле и испытаниях.

Данная информация хранится в ОТК ОАО «Икар».

При включении в проекты или заявки данных задвижек с дополнительными требованиями, например, об управлении рукояткой вместо маховика, следует это указывать в соответствующем документе (ведомость арматуры, спецификация и т. п.).

А		В		С		D		E		F		Климатическое исполнение и категория	Класс герметичности
№ арматуры	Материал корпуса и деталей	Присоединение к трубопроводу	Управление	Рабочая среда	Темп. раб. в среде °С	Исполнение	Управление	Рабочая среда	Темп. раб. в среде °С	Исполнение	Исполнение		
11	Задвижки клиновые с цельным или упругим клином с выдвигным шпинделем			00	Ручное					560			
		03	Сталь 25Л	01	Фланцевое исполнение 1 ГОСТ 12815-80	09	Электрический привод	05	Вода, пар, жидкие и газообразные нефтепродукты, водогазонефтяные смеси, нефтяной попутный и природный газ	08	до +425	У1	А
		04	Сталь хм25Л	02	Фланцевое исполнение 2 ГОСТ 12815-80					09	до +350	ХЛ1	
		24	Сталь 12Х18Н9ТЛ							11	до +560	Т1	
		99	Прочие	99	Прочие			99	Прочие	99	Прочие		Прочие



Пример: Задвижка клиновая с жестким клином DN 50 PN 4,0П МПа ХЛ1 из стали ХМ25Л, фланцевая, с ручным управлением, для рабочей среды «жидкие и газообразные нефтепродукты» с температурой до +425 °С, класс герметичности А, соответствует обозначению: Задвижка ЗКЛ 13004-050 PN 4,0 МПа исполнение: А11 В04 С01 D00 Е05 F11 ХЛ1 А.

ВАРИАНТЫ ПРИСОЕДИНЕНИЯ К ТРУБОПРОВОДУ

Рис. 1
Для PN 4,0 МПа



Рис. 2
Для PN 1,6 МПа



Рис. 3
Для PN 1,6 МПа

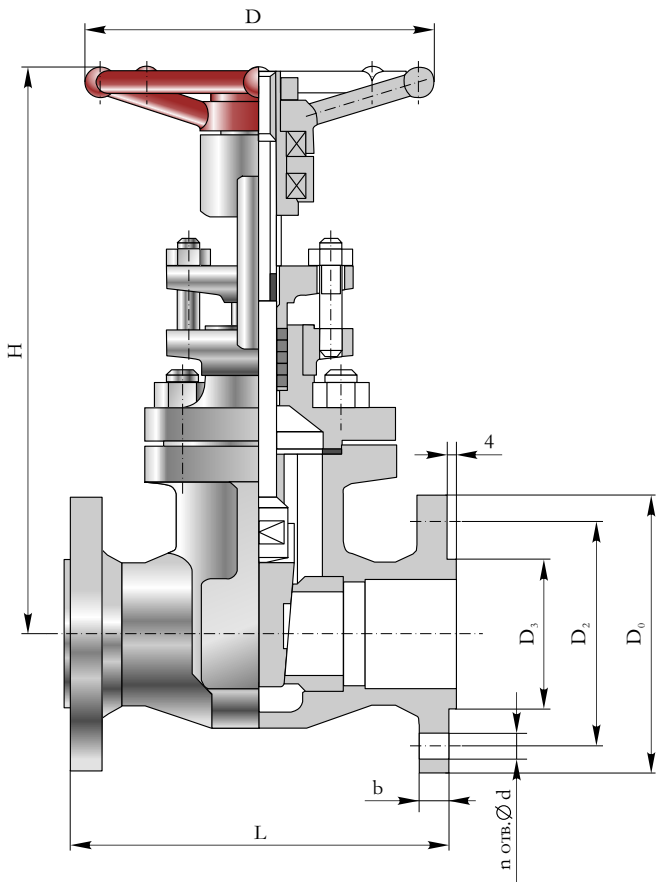

Рис. 4
Для PN 2,5 МПа

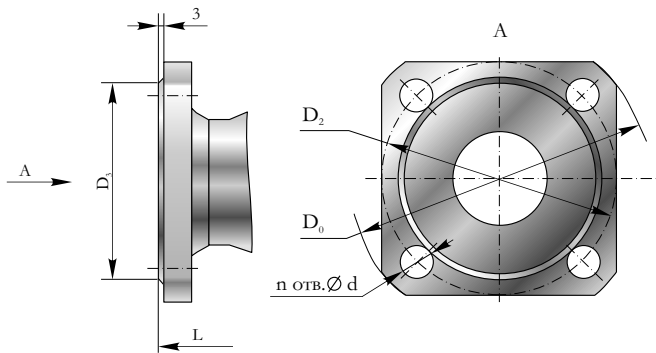

Рис. 5
Для PN 1,6 МПа

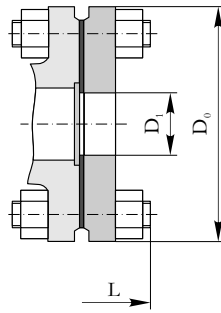

Рис. 6
Для PN 2,5-4,0 МПа

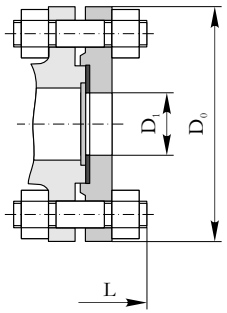

Рис. 7
Для DN 80

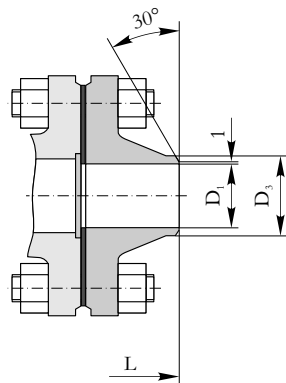

H под эл/привод от оси магистрали

ОСНОВНЫЕ ГАБАРИТНЫЕ И ПРИСОЕДИНИТЕЛЬНЫЕ РАЗМЕРЫ

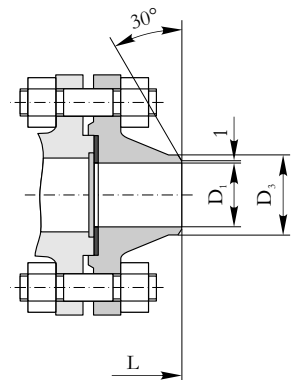
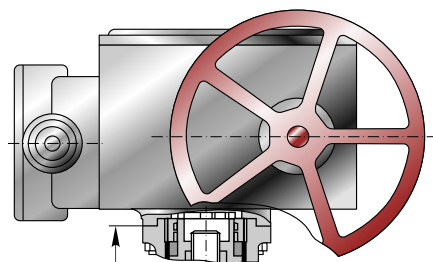
DN	Присоединение к трубопроводу	PN, МПа	Размеры, мм										n	Масса, кг		Рис.
			L	H		D	D0	D1	D2	D3	b	d		руч.	под элп.	
				р.ч.	в.д.эп.											
50	Фланцевое исп. 1 ГОСТ 12815	1,6	178	255	255	200	160	-	125	102	14	18	4	14	14,0	2; 7
	Фланцевое исп. 2 ГОСТ 12815	2,5 4,0	216	255	255	200	160	-	125	87	17	18	4	14,8	14,8	1; 7
	Фланцевое исп. 1 ГОСТ 12815 с ответными фланцами ГОСТ 12820	1,6	256	255	255	200	160	59	125	-	17	18	4	21	21	3; 7
	Фланцевое исп. 2 ГОСТ 12815 с ответными фланцами ГОСТ 12821 исп. 3 ГОСТ 12815	2,5 4,0	318	255	255	200	160	49	125	58	17	18	4	21,8	21,8	6; 7
	Фланцевое исп. 1 ГОСТ 12815 с ответными фланцами ГОСТ 12821	1,6	278	255	255	200	160	49	125	-	17	18	4	21	21	5; 7

80	Фланцевое исп. 1 ГОСТ 12815	1,6	203	418	392	280	195	-	160	133	17	18	4	31,1	31,1	2; 7
	Фланцевое исп. 2 ГОСТ 12815	2,5	283	418	392	280	195	-	160	120	21	18	8	36,1	36,1	1; 7
		4,0												39	39	
	Фланцевое исп. 1 ГОСТ 12815 с ответными фланцами ГОСТ 12820	1,6	300	418	392	280	195	91	160	-	17	18	4	40,6	40,6	3; 7
	Фланцевое исп. 2 ГОСТ 12815 с ответными фланцами ГОСТ 12821 исп. 3 ГОСТ 12815	2,5	405	418	392	280	195	78	160	90	21	18	8	47,1	47,1	6; 7
		4,0												52,5	52,5	
	Фланцевое исп. 2 ГОСТ 12815 с ответными фланцами ГОСТ 12820 исп. 3 ГОСТ 12815	2,5	385	418	392	280	195	91	160	-	21	18	8	47,1	47,1	4; 7
Фланцевое исп. 1 ГОСТ 12815 с ответными фланцами ГОСТ 12821	1,6	315	418	392	280	195	78	160	90	17	18	4	44,6	44,6	5; 7	

ПРИМЕЧАНИЕ: Фланцы корпусов изготавливаются в исполнении 1...5 по ГОСТ 12815-80 и в исполнении под приварку.
 Данные по применяемости электроприводов смотри в разделе «Перечень электроприводов, применяемых на изделиях ОАО «Икар» (стр. 98).



КУРГАНСКИЙ ЗАВОД ТРУБОПРОВОДНОЙ АРМАТУРЫ

ИКАР

(типа т/ф 30с18нж, 30лс18нж, 30с918нж, 30лс918нж, 30нж18нж, 30с76нж, 30лс76нж, 30нж76нж, 30с976нж, 30лс976нж, 30нж976нж)

DN 50, 80, 100; 150; 200;
PN 6,3 МПа; PN 10,0; 12,5; 16,0 МПа

Изготовление и поставка по ТУ 3741-043-00218147-2005

Задвижки стальные клиновые с выдвигным шпинделем (и жестким клином) применяются в качестве запорных устройств на технологических линиях нефтегазодобывающей и нефтеперерабатывающей промышленности, энергетики и коммунального хозяйства. Герметичность затвора задвижек по классу А ГОСТ 9544 (-2005). Корпусные детали изготавливаются из стали 25Л, 12Х18Н9ТЛ, 12Х18Н12М3ТЛ, хм25Л по ТУ 4112-017-00218147-99 (КСУ-60 > 400 кДж/м²), или из материала заказчика методом литья. Рабочая среда: вода, пар, жидкие и газообразные нефтепродукты, водогазонефтяные смеси, попутный нефтяной и природный газ.

КЗ 13008

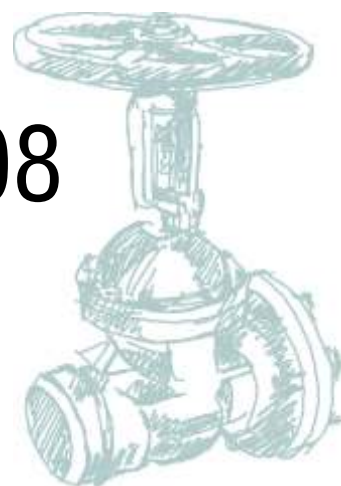

Допускается применение на других рабочих средах, неагрессивных к материалам деталей задвижек. Климатическое исполнение по ГОСТ 15150: У1; ХЛ1.

Задвижки изготавливаются с клином жесткой конструкции. Присоединение к трубопроводу: фланцевое по ГОСТ 12815, с ответными фланцами по ГОСТ 12821, под приварку встык, до DN 200 включительно: вантузное с фланцем по ГОСТ 12815 и с ответным фланцем по ГОСТ 12821 или с заглушкой. Задвижки изготавливаются с ручным управлением, под электропривод, с нормальным и взрывозащищенным электроприводом, а так же со специальным типом и требованиями по управлению.

А		В		С		D		E		F		Климатическое исполнение	Класс герметичности
Тип арматуры		Материал корпусных деталей		Присоединение к трубопроводу		Управление		Рабочая среда		Темп. рабочей среды °С			
						00	Ручное	02	Вода, пар				
11	Задвижки клиновые с цельным или упругим клином с выдвигным шпинделем	03	Сталь 25Л	02	Фланцевое исполнение 2 ГОСТ 12815-80	09	Электрический привод	05	Вода, пар, жидкие и газообразные нефтепродукты, водогазонефтяные смеси, нефтяной попутный и природный газ	04	до +120	У1	А
		04	Сталь хм25Л	03	Фланцевое исполнение 3 ГОСТ 12815-80			07	Агрессивные среды	09	до +350	ХЛ1	
		25	Сталь 12Х18Н9ТЛ	04	Фланцевое исполнение 4 ГОСТ 12815-80					12	до +450		
		27	Сталь 12Х18Н12М3ТЛ	05	Фланцевое исполнение 5 ГОСТ 12815-80					32	от -40 до +120		
				06	Фланцевое исполнение 6 ГОСТ 12815-80								
				07	Фланцевое исполнение 7 ГОСТ 12815-80								
				08	Фланцевое исполнение 8 ГОСТ 12815-80								
				09	Фланцевое исполнение 9 ГОСТ 12815-80								
				10	Комбинированное для холодной резки								
				16	Под приварку встык								
		99	Прочие	99	Прочие	99	Прочие	99	Прочие	99	Прочие	Прочие	Прочие

Пример: Задвижка клиновая с выдвигным шпинделем DN 150 PN 6,3 МПа ХЛ1 из стали ХМ25Л, под приварку встык, с электроприводом, для рабочей среды «вода-пар», с температурой до +120 °С, класс герметичности А, соответствует обозначению: Задвижка КЗ 13008-150 PN 6,3 МПа исполнение: А11 В04 С16 D09 E02 F04 ХЛ1 А.

Рис. 1



Рис. 2



Рис. 3

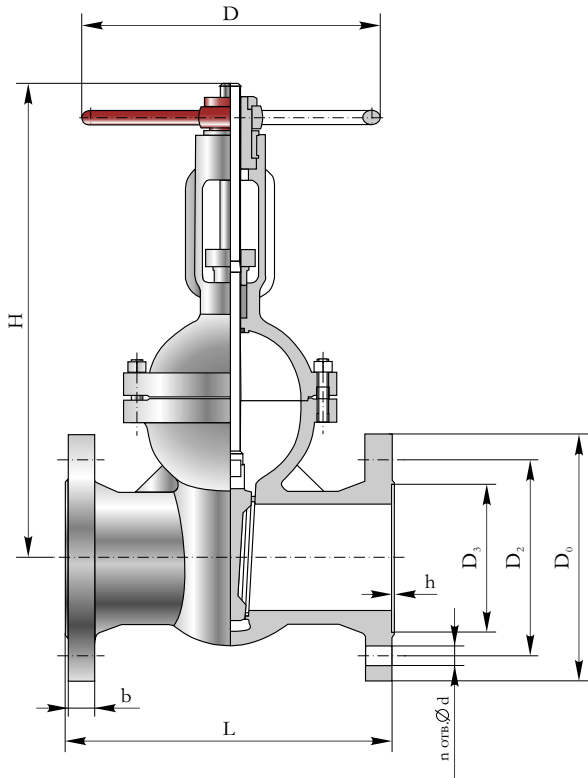

Рис. 7

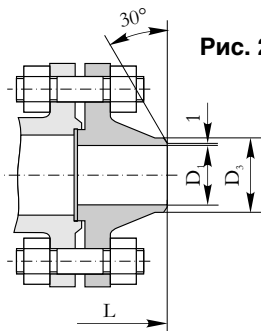

ВАРИАНТЫ ПРИСОЕДИНЕНИЯ К ТРУБОПРОВОДУ

Рис. 4

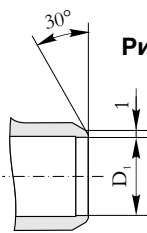
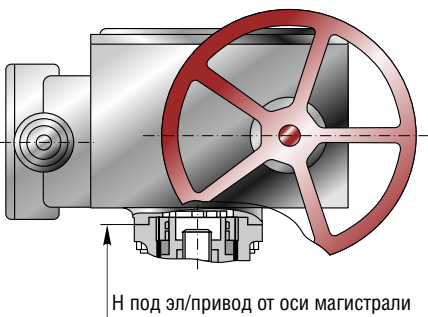

Рис. 5



Рис. 6

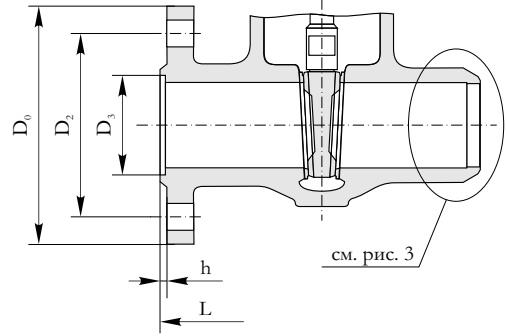

ВАРИАНТЫ ПО СПОСОБУ УПРАВЛЕНИЯ

Рис. 8

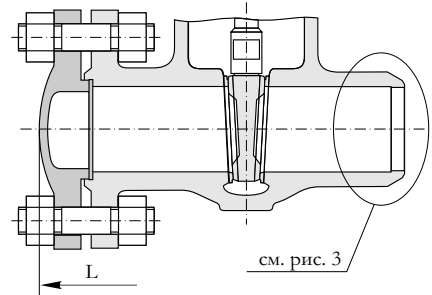
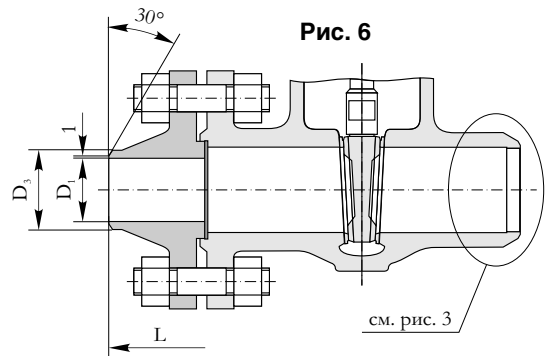
Для DN 200, 250, 300

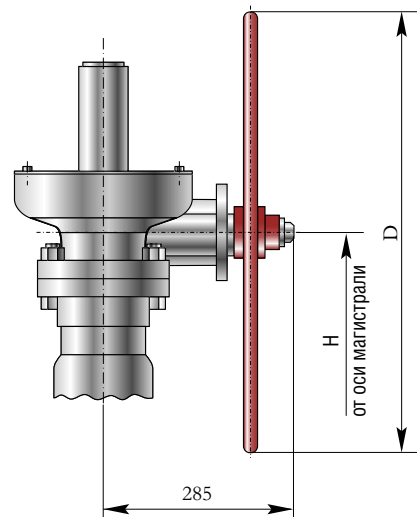

ОСНОВНЫЕ ГАБАРИТНЫЕ И ПРИСОЕДИНИТЕЛЬНЫЕ РАЗМЕРЫ

DN	Присоединение к трубопроводу	PN, МПа	Размеры, мм											n	Масса, кг		Рис.
			L	H		D	D0	D1	d1	D2	D3	b	d		руч.	под элп.	
				р.ч.	пд.эл.												
150	Фланцевое исп. 3 ГОСТ 12815	6,3	441	655	614	400	340	-	147	280	204	35	33	8	155	155	1;7
		10,0	539	1101	729	800	350	-	155	290	203	47		12	242	216	
		12,5	547											260	234		
		16,0															
	Фланцевое исп. 3 ГОСТ 12815 с ответными фланцами ГОСТ 12821 исп. 2 ГОСТ 12815	6,3	650	655	614	400	340	142	147	280	161	35	8	225	225	2;7	
		10,0	793	1101	729	800	350	136	155	290		43	12	342	317		
		12,5	811									47	366	341			
		16,0															
	Под приварку встык	6,3	-	655	614	400	-	-	-	-	-	-	-	-	-	-	3;7
		10,0	450	1101	729	800	-	-	-	-	-	-	-	195	169		
		12,5												206	180		
		16,0															
	Вантузное, фланец исп. 3 ГОСТ 12815	6,3	445	655	614	400	340	142	147	280	204	35	8	132	132	4;7	
		10,0	495	1101	729	800	350	136	155	290	203	-	12	229	204		
		12,5	499										231	206			
		16,0															
	Вантузное с заглушкой, фл. исп. 3 ГОСТ 12815	6,3	502	655	614	400	340	142	147	280	204	35	8	167	167	5;7	
		10,0	582	1101	729	800	350	136	155	290	203	-	12	271	246		
		12,5	583										275	249			
		16,0															
	Вантузное, фланец исп. 3 ГОСТ 12815 с ответными фланцами ГОСТ 12821 исп. 2 ГОСТ 12815	6,3	650	655	614	400	340	142	147	280	161	35	8	168	168	6;7	
		10,0	623	1101	729	800	350	136	155	290	203	-	12	279	254		
		12,5	631										285	259			
		16,0															

200	Фланцевое исп. 3 ГОСТ 12815	6,3	530	910	886	640	405	-	198	345	260	41	33	12	340	289 295	1, 7, 8	
	Фланцевое исп. 3 ГОСТ 12815 с ответными фланцами ГОСТ 12821 исп. 2 ГОСТ 12815		755					405			222				451	400 405	2, 7, 8	
	Под приварку встык		550					-			-				-	296	249 250	3, 7, 8
	Вантузное, фланец исп. 3 ГОСТ 12815		540					-			260				320	271 272	4, 7, 8	
	Вантузное с заглушкой, фл. исп. 3 ГОСТ 12815		604					405			198				345	377	329	5, 7, 8
	Вантузное, фланец исп. 3 ГОСТ 12815 с ответными фланцами ГОСТ 12821 исп. 2 ГОСТ 12815		653					198			222				375	327	6, 7, 8	

ПРИМЕЧАНИЕ: Фланцы корпусов изготавливаются в исполнении 1...7 по ГОСТ 12815-80 и в исполнении под приварку.

Данные по применяемости электроприводов смотри в разделе «Перечень электроприводов, применяемых на изделиях ОАО «Икар» (стр. 98).
Размер h: для DN 100...200 h=3 мм.



КУРГАНСКИЙ ЗАВОД ТРУБОПРОВОДНОЙ АРМАТУРЫ

ИКАР

(типа т/ф 31с45нж, 31лс45нж, 31нж45нж)

DN 175; 200; 225; 250
PN 16,0...25,0 МПа

Изготовление и поставка по ТУ 3741-043-00218147-2005
(взамен ТУ 3741-004-00218147-96)

Задвижки клиновые с выдвигаемым шпинделем применяются в качестве запорных устройств в системе поддержания пластового давления (ППД) при добыче нефти за счет закачки в пласт подтоварной сеноманской или технической воды, а также на технологических линиях нефтегазодобывающей и нефтегазоперерабатывающей промышленности, энергетики и коммунального хозяйства. Герметичность затвора задвижек по классу А ГОСТ 9544 (-2005). Задвижка предназначена для установки на трубопроводе в качестве запорного устройства. Класс герметичности по классу А ГОСТ 9544. Корпусные детали изготавливаются из стали 25Л, 12Х18Н10Т, хм25Л ТУ 4112-017-0021814-99 ($KCU^{60} > 400$ кДж/м²) литьём. Рабочая среда: вода, подтоварная сеноманская вода, жидкие и газообразные нефтепродукты, водогазонефтяные смеси, нефтяной попутный и природный газ. Допускается применение на других рабочих средах, неагрессивных к материалам деталей задвижки.

K3 11005
PN 16,0

K3 11006
PN 25,0

Температура рабочей среды для воды и подтоварной сеноманской воды от 0 до +50 °С, для жидких и газообразных нефтепродуктов, водогазонефтяной смеси, нефтяного попутного и природного газа от 0 до +120 °С.

Температура окружающей среды от минус 60 °С до +50 °С. Климатическое исполнение У1 и ХЛ1 по ГОСТ 15150. Задвижка изготавливается с клином жесткой конструкции.

Присоединение к трубопроводу: фланцевое по ГОСТ 12815, с ответными фланцами по ГОСТ 12821, под приварку встык. Управление задвижкой ручное, через редуктор, под электропривод, с электроприводом нормального и взрывозащищенного исполнения. Направление подачи среды – любое. Установочное положение на трубопроводе задвижек с ручным управлением – любое, с электроприводом – согласно технического описания на соответствующий электропривод.

А		В		С		D		E		F		Климатическое исполнение	Класс герметичности
Тип арматуры		Материал корпусных деталей		Присоединение к трубопроводу		Управление		Рабочая среда		Темп. рабочей среды °С			
11	Задвижки клиновые с выдвигаемым шпинделем	03	Сталь 25Л			05	Механический привод с конической передачей	03	Вода сеноманская, подтоварная или техническая	01	до +50		
		04	Сталь хм25Л	01	Фланцевое исполнение 1 ГОСТ 12815-80	09	Электрический привод	05	Вода, пар, жидкие и газообразные нефтепродукты, водогазонефтяные смеси, нефтяной попутный и природный газ	04	до +120	У1	А
		24	Сталь 12Х18Н9ТЛ	16	Под приварку встык							ХЛ1	
		99	Прочие	99	Прочие	99	Прочие	99	Прочие	99	Прочие		Прочие



Пример: Задвижка клиновая с выдвигаемым шпинделем DN 150 PN 16,0 МПа ХЛ1 из стали ХМ25Л, с патрубками под приварку встык, электрический привод, для рабочей среды «газообразные нефтепродукты» с температурой до +120 °С, класс герметичности А, соответствует обозначению: Задвижка K3 11005-150 PN 16,0 МПа исполнение: А11 В04 С16 D09 Е05 F04 ХЛ1 А.

Рис. 1



Рис. 4



ВАРИАНТЫ ПРИСОЕДИНЕНИЯ К ТРУБОПРОВОДУ

Рис. 2

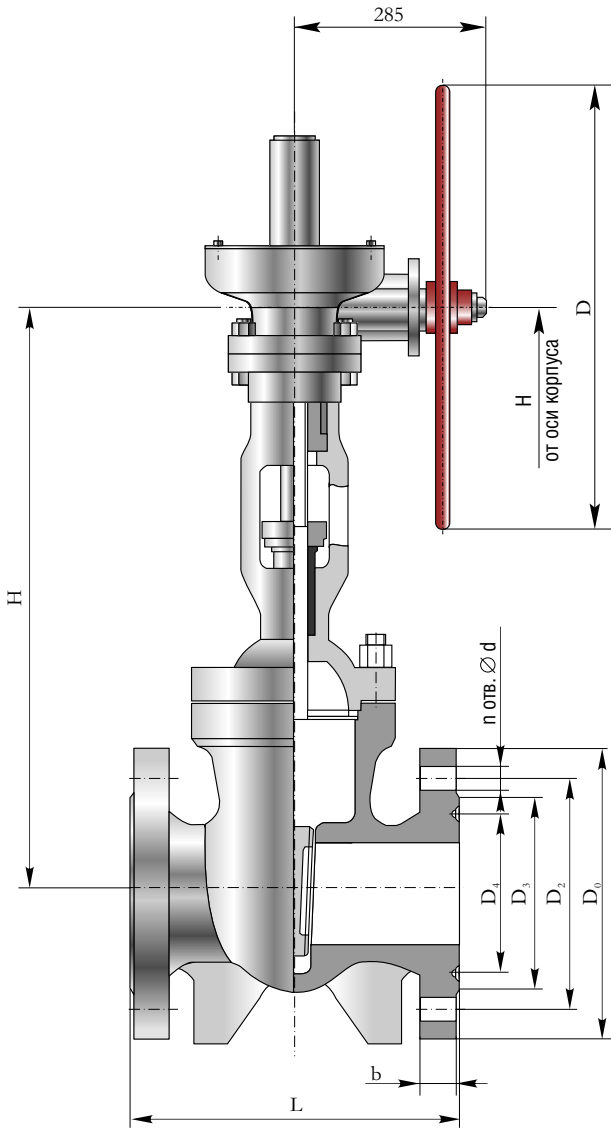
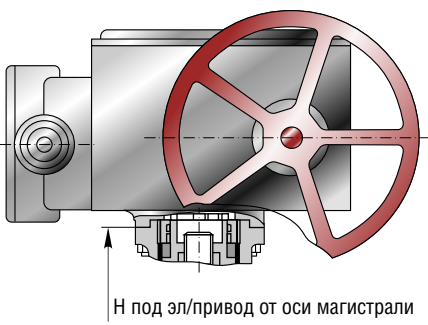

Рис. 3



ВАРИАНТЫ ПО СПОСОБУ УПРАВЛЕНИЯ

ОСНОВНЫЕ ГАБАРИТНЫЕ И ПРИСОЕДИНИТЕЛЬНЫЕ РАЗМЕРЫ

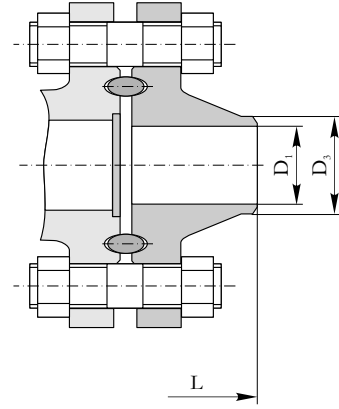
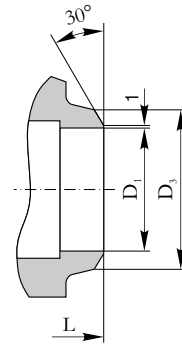
DN	Присоединение к трубопроводу	PN, МПа	Размеры, мм											n	Масса, кг	Рис.
			L	D	H	D0	D1	D2	D3	D4	b	d				
175	Фланцевое исп. 7 ГОСТ 12815	16,0	660	800 800*	1108 1108*	430	–	360	315	275	57	39	12	623	1,5	
	Фланцевое исп. 7 ГОСТ 12815 с ответными фланцами ГОСТ 12821	16,0	811				190		222					843	2,5	
	Под приварку встык	16,0	660	–	190	–	219	–	–	–	–	–	563	3,5		
		25,0	650	–	183	–	–	–	–	–	–	–	454**			
200	Фланцевое исп. 7 ГОСТ 12815	16,0	660	800 800*	1099* 1099*	430	–	360	315	275	57	39	12	611** 658*	1,5	
	Фланцевое исп. 7 ГОСТ 12815 с ответными фланцами ГОСТ 12821	16,0	970				190		222					791** 838*	2,5	
	Под приварку встык	16,0	660	–	183	–	219	–	–	–	–	–	551** 598*	3,5		
		25,0	660	800*	1099* 1099*	–	183	–	–	–	–	–	608** 561**			
225	Фланцевое исп. 7 ГОСТ 12815	16,0	790	800*	1367*	500	–	430	380	330	65	39	12	807	1,5	
	Фланцевое исп. 7 ГОСТ 12815 с ответными фланцами ГОСТ 12821	16,0	967				236		278					1063	2,5	
	Под приварку встык	16,0	700	–	236	–	278	–	–	–	–	–	683	3,5		
		25,0	700	–	229	–	273	–	–	–	–	–	726**			
250	Фланцевое исп. 7 ГОСТ 12815	16,0	700	800*	1367*	500	–	430	380	330	65	39	12	909** 956	1,5	
	Фланцевое исп. 7 ГОСТ 12815 с ответными фланцами ГОСТ 12821	16,0	1050				236		278					1162** 1209	2,5	
	Под приварку встык	16,0	700	–	236	–	278	–	–	–	–	–	758** 805	3,5		
		25,0	930*	1325* 1245**	229	–	273	–	–	–	–	–	1011 766**			

ПРИМЕЧАНИЕ: Фланцы корпусов изготавливаются в исполнении 1...7 по ГОСТ 12815–80 и в исполнении под приварку.

Данные по применимости электроприводов смотри в разделе «Перечень электроприводов, применяемых на изделиях ОАО «Икар» (стр. 98).

* Исполнение маховик через редуктор.

** Исполнение под электропривод.

Имеются задвижки Dn200 и 250 PN 250 – с ответными фланцами, а также DN 300 PN 160 – неполнопроходная. По существующей КД изделия DN 175 и DN 225 не изготавливаются



КУРГАНСКИЙ ЗАВОД ТРУБОПРОВОДНОЙ АРМАТУРЫ

УРАЛ

(типа т/ф 30с41нж, 30с15нж, 30лс15нж, 30с941нж, 30с99нж, 30лс99нж, 30с915нж, 30лс915нж, 30м541нж, 30лс41нж, 30с999нж, 30лс999нж, 30с515нж, 30лс515нж, 30с599нж, 30лс599нж, 30нж41нж, 30нж15нж, 30нж941нж, 30нж915нж, 30нж541нж, 30нж515нж)

DN 200; 250; 300; 350; 400; 500
PN 1,6; 2,5; 4,0 МПа

Изготовление и поставка по ТУ 3741-043-00218147-2005
(взамен ТУ 26-07-1615-93)

Задвижки клиновые с выдвигным шпинделем применяются в качестве запорного устройства на технологических линиях нефтегазодобывающей промышленности, энергетики, коммунального хозяйства и других отраслях народного хозяйства. Герметичность затвора задвижек по классу А ГОСТ 9544 (-2005).

Корпусные детали изготавливаются из стали 25Л, 12Х18Н9ТЛ, 20Х5МЛ, 12Х18Н12МЗТЛ, хм25Л по ТУ 4112-017-00218147-99 (КСУ-60 > 400 кДж/м²), или из материала заказчика методом литья. Рабочая среда: вода, пар, жидкие и газообразные нефтепродукты, водогазонефтяные смеси, попутный нефтяной и природный газ.

ТЛ 13001



Допускается применение на других рабочих средах, неагрессивных к материалам деталей задвижек.

Климатическое исполнение по ГОСТ 15150: У1; Т1; ХЛ1.

Задвижки изготавливаются с двухдисковым разборным клином.

Присоединение к трубопроводу: фланцевое по ГОСТ 12815, с ответными фланцами по ГОСТ 12820 или ГОСТ 12821 или под приварку встык.

Задвижки изготавливаются с ручным управлением, под электропривод, с нормальным и взрывозащищенным электроприводом, а так же со специальным типом и требованиями по управлению.

А		В		С		D		E		F		Климатическое исполнение	Класс герметичности
Тип арматуры		Материал корпусных деталей		Присоединение к трубопроводу		Управление		Рабочая среда		Темп. рабочей среды °С			
						00	Ручное	02	Вода, пар				
13	Задвижки клиновые с составным клином двухдисковые с выдвигным и невыдвигным шпинделем	03	Сталь 25Л	01	Фланцевое исполнение 1 ГОСТ 12815-80	05	Механический привод с конической передачей	05	Вода, пар, жидкие и газообразные нефтепродукты, водогазонефтяные смеси, нефтяной попутный и природный газ	05	до +200	У1	А
		04	Сталь хм25Л	02	Фланцевое исполнение 2 ГОСТ 12815-80	09	Электрический привод	06	Жидкие нефтепродукты, конденсат с температурой до +350 °С и содержанием в среде сероводорода 0,35% моль, не более	08	до +300	ХЛ1	
		25	Сталь 12Х18Н9ТЛ	03	Фланцевое исполнение 3 ГОСТ 12815-80			07	Агрессивные среды	11	до +425	Т1	
		27	Сталь 12Х18Н12МЗТЛ	04	Фланцевое исполнение 4 ГОСТ 12815-80					31	от -10 до +40		
		43	Сталь 20Х5МЛ	05	Фланцевое исполнение 5 ГОСТ 12815-80								
				08	Фланцевое исполнение 8 ГОСТ 12815								
				09	Фланцевое исполнение 9 ГОСТ 12815								
				16	Под приварку встык								
		99	Прочие	99	Прочие	99	Прочие	99	Прочие	99	Прочие		Прочие

Пример: Задвижка клиновая двухдисковая с выдвигным шпинделем DN 350 PN 1,6 МПа У1 из стали 25Л, под приварку встык, под электропривод, для рабочей среды «жидкие и газообразные нефтепродукты» с температурой до +425°С, класс герметичности А, соответствует обозначению: Задвижка ТЛ 13001-350 PN 1,6 МПа исполнение: А13 В03 С16 D09 E05 F11 У1 А.

Рис. 1
Для PN 2,5; 4,0 МПа



Рис. 2
Для PN 1,6 МПа



Рис. 3
Для PN 1,6 МПа

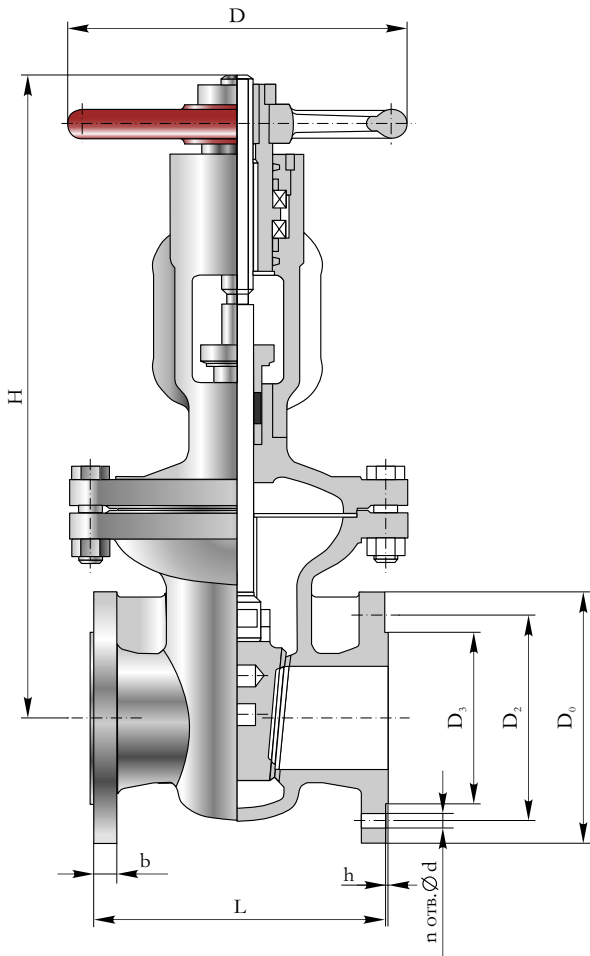

Рис. 4
Для PN 1,6 МПа

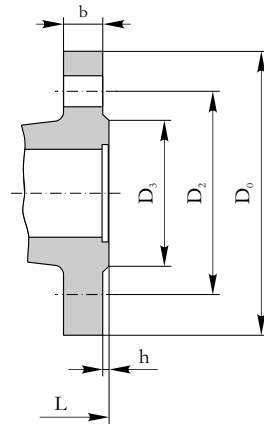

Рис. 5
Для PN 2,5; 4,0 МПа

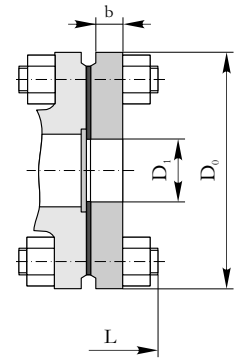

ВАРИАНТЫ ПРИСОЕДИНЕНИЯ К ТРУБОПРОВОДУ

Рис. 6

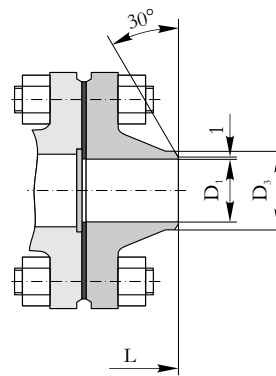
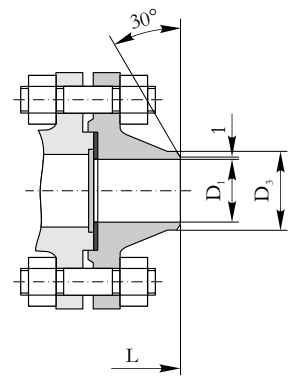
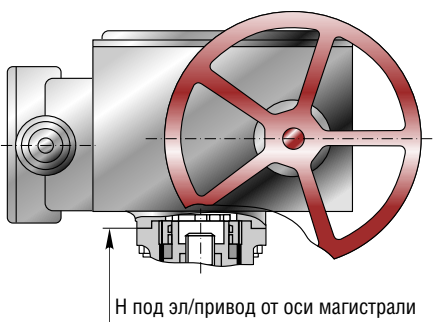

H под эл/привод от оси магистрали

ВАРИАНТЫ ПО СПОСОБУ УПРАВЛЕНИЯ

Рис. 7
Для DN 250 PN 4,0 МПа
DN 300...500 PN 1,6; 2,5; 4,0 МПа

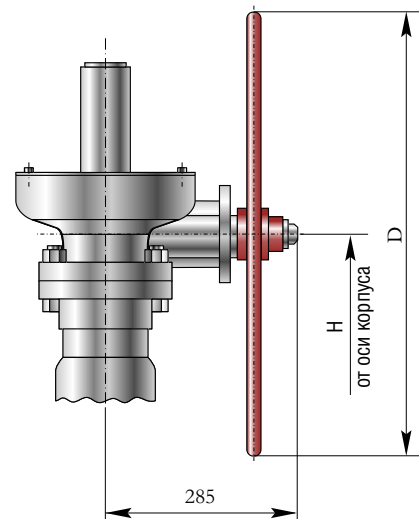

ОСНОВНЫЕ ГАБАРИТНЫЕ И ПРИСОЕДИНИТЕЛЬНЫЕ РАЗМЕРЫ

DN	Присоединение к трубопроводу	PN, МПа	Размеры, мм											n	Масса, кг		Рис.
			L	H		D	D0	D1	d1	D2	D3	b	d		руч.	под элп.	
				р.ч.	в.д.эп.												
200	Фланцевое исп. 1 ГОСТ 12815	1,6	292	790	745	400	335	-	295	268	3	23	22	12	159	158	2, 6
	Фланцевое исп. 2 ГОСТ 12815	2,5 4,0	419		795	500	360 375	-	310 320	259	4	31 35	26 30	215	203	1, 6	
	Фланцевое исп. 1 ГОСТ 12815 с ответными фланцами ГОСТ 12820	1,6	408	790	745	400	335	222	295	-	3	27	22	12	188	188	3, 6
	Фланцевое исп. 1 ГОСТ 12815 с ответными фланцами ГОСТ 12821	1,6	416	790	745	400	335	202	295	222	3	21	22	12	192	191	4, 6
	Фланцевое исп. 2 ГОСТ 12815 с ответными фланцами ГОСТ 12821	2,5 4,0	577 595		795	500	360 375	202 200	310 320		4	27 35	26 30	294	282	5, 6	
250	Фланцевое исп. 1 ГОСТ 12815	1,6	330	1110	1063	500	405	-	355	320	3	27	26	12	272,8	255,7	2, 6
	Фланцевое исп. 2 ГОСТ 12815	2,5 4,0	457	1147*	1038	630	425 445	-	370 385	312	4	36 42	30 33	12	315 333,9	290,8 309,7	1, 6, 7
	Фланцевое исп. 1 ГОСТ 12815 с ответными фланцами ГОСТ 12820	1,6	442	1110	1043	500	405	273	355	-	3	28	26	12	317,8	300,7	3, 6
	Фланцевое исп. 1 ГОСТ 12815 с ответными фланцами ГОСТ 12821	1,6	468	1110	1043	500	405	254	355	278	3	23	26	12	322,8	305,7	4, 6
	Фланцевое исп. 2 ГОСТ 12815 с ответными фланцами ГОСТ 12821	2,5 4,0	617 663	1147*	1038	630	425 445	254 252	370 385		4	29 39	30 33	385 440,9	360,8 416,7	5, 6, 7	

*маховик через редуктор.

Имеется КД исп. фланцев 1,2,3,4,5 и по приварку DN 250 PN16,25,40 кгс/см²

ЗАДВИЖКИ КЛИНОВЫЕ С ВЫДВИЖНЫМ ШПИДЕЛЕМ

DN	Пр е д в и д у к т р ъ	PN, МПа	Размеры , мм												Масса, кг			
			L	H		D	D0	D1	D2	D3	h	b	d	n	р ч.	д Эл	Рв .	
				руч.	в д Эл													
300	Фланцевое исп. 1 ГОСТ 12815	1,6	356	1234	1165	640	460	-	410	370	4	27	26	12	406	360	2,6,7	
	Фланцевое исп. 2 ГОСТ 12815	2,5 4,0	502			640	485 510	-	430 450	363	5	36 42	30 33	16	529	478	1,6,7	
	Фланцевое исп. 1 ГОСТ 12815 с ответными фланцами ГОСТ 12820	1,6	490	1234		640	460	325	410	-	4	28	26	12	458	412	3,6,7	
	Фланцевое исп. 1 ГОСТ 12815 с ответными фланцами ГОСТ 12821	1,6	496	1234		640	460	303	410	330	4	24	26	12	468	422	4,6,7	
	Фланцевое исп. 2 ГОСТ 12815 с ответными фланцами ГОСТ 12821	2,5 4,0	674 738			640	485 510	303 301	430 450		5	32 42	30 33	16	674	623	5,6,7	
350	Фланцевое исп. 1 ГОСТ 12815	1,6	550	1370	1308	640	520	-	470	430	4	30	26	16	560	512	2,6,7	
	Фланцевое исп. 2 ГОСТ 12815	2,5 4,0	762				550 570	-	490 510	421	5	40 48	33		680	631	1,6,7	
	Фланцевое исп. 1 ГОСТ 12815 с ответными фланцами ГОСТ 12820	1,6	688				520	377	470	-	4	30	26	16	627	579	3,6,7	
	Фланцевое исп. 1 ГОСТ 12815 с ответными фланцами ГОСТ 12821	1,6	700				520	351	470	382	4	28	26	16	644	597	4,6,7	
	Фланцевое исп. 2 ГОСТ 12815 с ответными фланцами ГОСТ 12821	2,5 4,0	944 1006				550 570		490 510		5	36 48	33		866	817	5,6,7	
400/350	Фланцевое исп. 1 ГОСТ 12815	1,6	600	1370	1308	640	640	580	-	525	482	4	32	30	16	680	632	2,6,7
	Фланцевое исп. 2 ГОСТ 12815	2,5 4,0	838				800	610 655	-	550 585	473	5	44 54	33 39		730	682	1,6,7
	Фланцевое исп. 1 ГОСТ 12815 с ответными фланцами ГОСТ 12820	1,6	745				580	426	525	-	4	34	30	16	772	724	3,6,7	
	Фланцевое исп. 1 ГОСТ 12815 с ответными фланцами ГОСТ 12821	1,6	758				580	398	525	432	4	32	30	16	796	632	4,6,7	
	Фланцевое исп. 2 ГОСТ 12815 с ответными фланцами ГОСТ 12821	2,5 4,0	1050 1113				800		610 655		550 585	5	40 54		33 39	1017	970	5,6,7

ПРИМЕЧАНИЕ: Фланцы корпусов изготавливаются в исполнении 1...7 по ГОСТ 12815-80 и в исполнении под приварку.
 Данные по применяемости электроприводов смотри в разделе «Перечень электроприводов, применяемых на изделиях ОАО «Икар» (стр. 98).



КУРГАНСКИЙ ЗАВОД ТРУБОПРОВОДНОЙ АРМАТУРЫ

ИКАР

(типа т/ф 30с41нж, 30с15нж, 30лс15нж, 30с941нж, 30с99нж, 30лс99нж, 30с915нж, 30лс915нж, 30с541нж, 30лс41нж, 30с999нж, 30лс999нж, 30с515нж, 30лс515нж, 30с599нж, 30лс599нж, 30нж41нж, 30нж15нж, 30нж941нж, 30нж915нж, 30нж541нж, 30нж515нж)

DN 100; 150; 200; 250; 300; 400; 500

Изготовление и поставка по ТУ 3741-043-00218147-2005 (взамен ТУ 3741-024-00218147-99)

Задвижки клиновые с выдвигным шпинделем предназначены для установки их на трубопроводы в качестве запорных устройств.

Герметичность затвора задвижек по классу А ГОСТ 9544.

Корпусные детали изготавливаются из стали 25Л, 12Х18Н9ТЛ, 12Х18Н12М3ТЛ, хм25Л по ТУ 4112-017-00218147-99 (КСУ-60 > 400 кДж/м²), или из материала заказчика методом литья.

Рабочая среда: вода, пар, жидкие и газообразные нефтепродукты, водогазонефтяные смеси, попутный нефтяной и природный газ.

КЗ 13010

PN 4,0

КЗ 13011

PN 1,6

КЗ 13013

PN 2,5



Допускается применение на других рабочих средах, неагрессивных к материалам деталей задвижек.

Климатическое исполнение по ГОСТ 15150: У1; ХЛ1. Присоединение к трубопроводу: фланцевое по ГОСТ 12815, с ответными фланцами по ГОСТ 12820 или ГОСТ 12821. Исполнение фланцев 1...7 или под приварку.

Задвижки изготавливаются с ручным управлением, под электропривод, с нормальным и взрывозащищенным электроприводом, а так же со специальным типом и требованиями по управлению.

А		В		С		D		E		F		Климатическое исполнение	Класс герметичности
Тип арматуры		Материал корпусных деталей		Присоединение к трубопроводу		Управление		Рабочая среда		Темп. рабочей среды °С			
						00	Ручное	02	Вода, пар				
11	Задвижки клиновые с цельным или упругим клином с выдвигным шпинделем	03	Сталь 25Л	01	Фланцевое исполнение 1 ГОСТ 12815-80	09	Электрический привод	05	Вода, пар, жидкие и газообразные нефтепродукты, водогазонефтяные смеси, нефтяной попутный и природный газ	11	до +425	У1	А
		04	Сталь хм25Л	02	Фланцевое исполнение 2 ГОСТ 12815-80			07	Агрессивные среды	31	от -10 до +40	ХЛ1	
		25	Сталь 12Х18Н9ТЛ	03	Фланцевое исполнение 3 ГОСТ 12815-80								
		27	Сталь 12Х18Н12М3ТЛ	04	Фланцевое исполнение 4 ГОСТ 12815-80								
				05	Фланцевое исполнение 5 ГОСТ 12815-80								
				08	Фланцевое исполнение 8 ГОСТ 12815-80								
				09	Фланцевое исполнение 9 ГОСТ 12815-80								
		99	Прочие	99	Прочие	99	Прочие	99	Прочие	99	Прочие		Прочие

Пример: Задвижка клиновая с выдвигным шпинделем DN 350 PN 4,0МПа ХЛ1 из стали хм25Л, с ручным управлением, фланцевое исполнение 1 ГОСТ 12815-80, для рабочей среды «жидкие нефтепродукты» с температурой до +425 °С, класс герметичности А, соответствует обозначению: Задвижка КЗ 13010-350 PN 4,0 МПа исполнение: А11 В04 С01 D00 Е05 F11 ХЛ1 А.

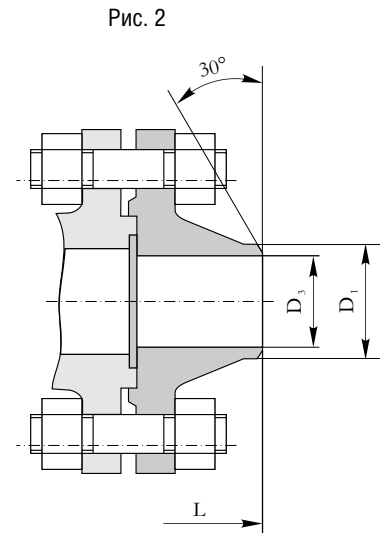
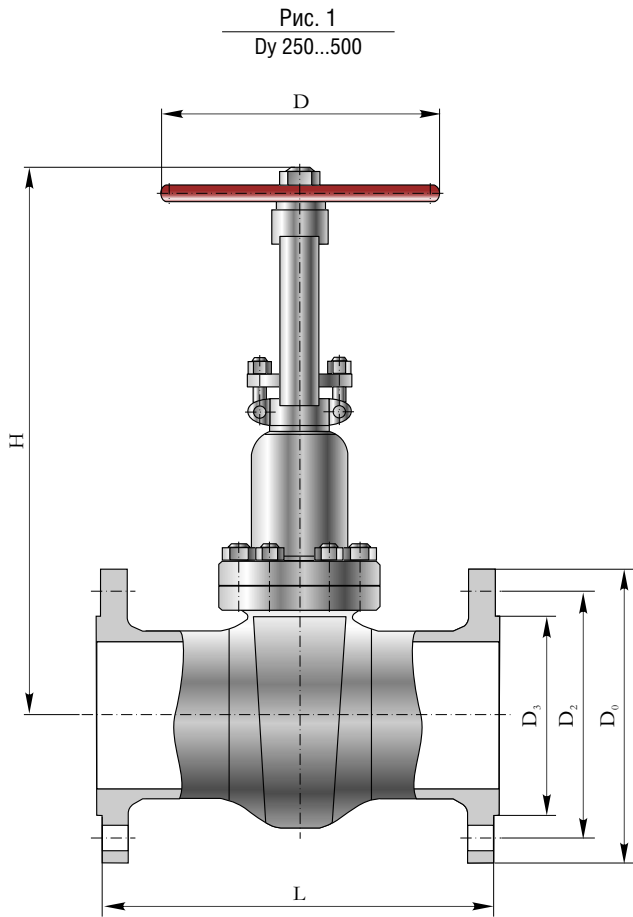

ВАРИАНТЫ ПРИСОЕДИНЕНИЯ К ТРУБОПРОВОДУ

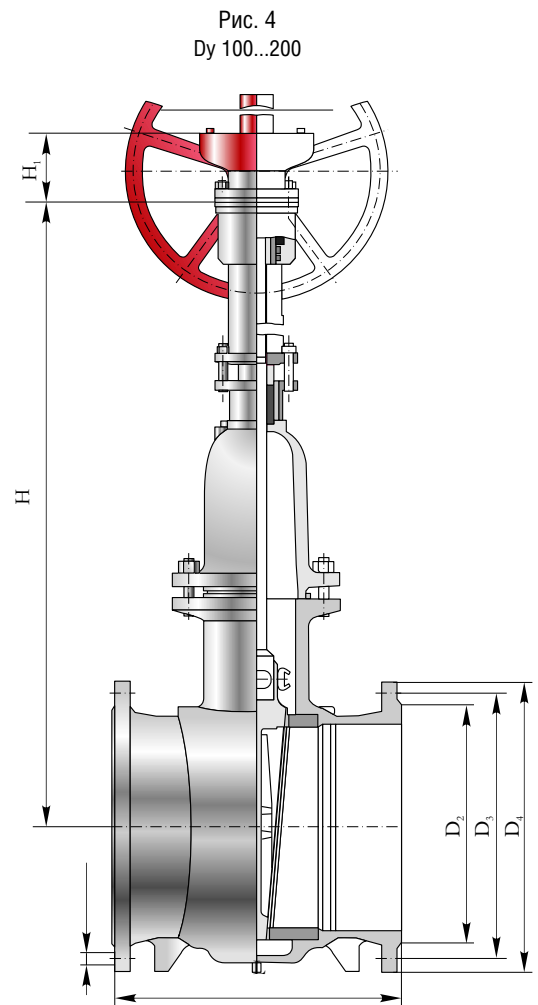
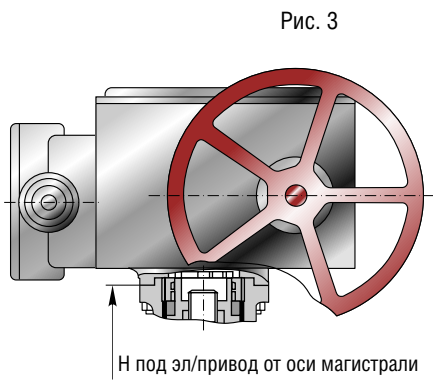

ВАРИАНТЫ ПО СПОСОБУ УПРАВЛЕНИЯ

ОСНОВНЫЕ ГАБАРИТНЫЕ И ПРИСОЕДИНИТЕЛЬНЫЕ РАЗМЕРЫ

DN	Присоединение к трубопроводу	PN, МПа	Размеры, мм											n	Масса, кг		Рис.
			L	H		D	D0	D1	D2	D3	h	b	d		руч.	под элп.	
				руч.	в д эл												
100	Фланцевое исп. 2 по ГОСТ 12815	1,6	229	453	-	240	215	-	180	149	4,5	17	18	8	36	-	1
		2,5	305									21	22		43,5		
		4,0	305									23	22		44		
	Фланцевое исп. 2 по ГОСТ 12815 с ответными фланцами по ГОСТ 12821	1,6	340	453	-	240	215	96	180	110	4,5	17	18	8	48	-	2
		2,5	448									21	22		60,5		
		4,0	448									23	22		62		
150	Фланцевое исп. 2 по ГОСТ 12815	1,6	267	576	-	280	280	-	240	203	4,5	19	22	8	58	-	1
		2,5	403									25	26		74,5		
		4,0	403									27	26		75		
	Фланцевое исп. 2 по ГОСТ 12815 с ответными фланцами по ГОСТ 12821	1,6	392	576	-	280	280	146	240	161	4,5	19	22	8	73	-	2
		2,5	554									25	26		112		
		4,0	554									27	26		112		
200	Фланцевое исп. 2 по ГОСТ 12815	1,6	292	792	-	400	335	-	295	259	4,5	24	22	12	105	-	1
		4,0	419				375		320			35	30		148		
	Фланцевое исп. 2 по ГОСТ 12815 с ответными фланцами по ГОСТ 12821	1,6	421	792	-	400	335	200	295	222	4,5	24	22	12	138	-	2
		4,0	600				375		320			35	30		219		
250	Фланцевое исп. 2 по ГОСТ 12815	1,6	380	1054	993	500	405	-	355	312	4,5	24	26	12	216	168	4; 3
		4,0	457	1322	982,5				410			39	33		324	278	
	Фланцевое исп. 2 по ГОСТ 12815 с ответными фланцами по ГОСТ 12821	1,6	472	1054	993	500	405	254	355	278	4,5	24	26	12	265	217	2; 3
		4,0	655	1322	982,5			250	410			39	33		341	385	
300	Фланцевое исп. 2 по ГОСТ 12815	1,6	365	1500	1182	640	460	-	410	363	4,5	24	26	12	330	289	4; 3
		4,0	511				510		450			42	33		16	410	
	Фланцевое исп. 2 по ГОСТ 12815 с ответными фланцами по ГОСТ 12821	1,6	500	1500	1182	640	460	303	410	333	4,5	24	26	12	389	343	2; 3
		4,0	730				510	300	450			330	42		33	16	
400	Фланцевое исп. 2 по ГОСТ 12815	1,6	600	2131	1562	640	580	-	525	473	5	32	30	16	828	777	4; 3
		2,5	600	2131		640	610		550			44	33		888	837	
		838	983			932											
		4,0	838	2096		930	655		585			54	39		1051	987	
	Фланцевое исп. 2 по ГОСТ 12815 с ответными фланцами по ГОСТ 12821	1,6	762	2131	1562	640	580	432	525	398	5	32	30	16	910	859	2; 3
		2,5	812	2131		640	610		550			44	33		1013	962	
		1050	1108			1057											
		4,0	1120	2096		930	655		585			54	39		1305	1241	
500	Фланцевое исп. 2 по ГОСТ 12815	1,6	700	2390	1823	640	710	-	650	575	5	40	33	20	1015	960	4; 3
		2,5															
		4,0															
	Фланцевое исп. 2 по ГОСТ 12815 с ответными фланцами по ГОСТ 12821	1,6	894	2390	1823	640	710	535	650	501	5	40	33	20	1210	1155	2; 3
		2,5															
		4,0															

ПРИМЕЧАНИЕ: Фланцы корпусов изготавливаются в исполнении 1...7 по ГОСТ 12815-80 и в исполнении под приварку.
 Данные по применимости электроприводов смотри в разделе «Перечень электроприводов, применяемых на изделиях ОАО «Икар» (стр. 98).



КУРГАНСКИЙ ЗАВОД ТРУБОПРОВОДНОЙ АРМАТУРЫ

ИКАР

(типа т/ф 31с18нж, 31лс18нж, 31нж18нж)

DN 250; 300; 350; 400; 500
PN 6,3 МПа; 8.0 МПа

Изготовление и поставка по ТУ 3741-043-00218147-2005
(взамен ТУ 3741-043-00218147-2004)

Задвижки клиновые с выдвигаемым шпинделем применяются в качестве запорных устройств на технологических линиях нефтегазодобывающей и нефтегазоперерабатывающей промышленности, энергетики и коммунального хозяйства.

Герметичность затвора задвижек по классу А ГОСТ 9544-2005.

Корпусные детали изготавливаются из стали 25Л, хм25Л, 12Х18Н9ТЛ, 12Х18Н12М3ТЛ или из материала заказчика методом горячей объемной штамповки.

Рабочая среда: вода, пар, жидкие и газообразные нефтепродукты, водогазонефтяные смеси, метанол, неагрессивный природный газ, содержащий жидкие углеводороды. Допускается применение на других рабочих средах, неагрессивных к материалам деталей задвижек.

Присоединение к трубопроводу: фланцевое ГОСТ 12815-80, исполнение 2, 3, 4, 5, 7; под приварку встык.

КЗ 13029



Задвижки изготавливаются с ручным управлением, под электропривод, с нормальным и взрывозащищенным электроприводом, а так же со специальным типом и требованиями по управлению.

Все изделия, без исключения, проходят испытания на плотность и прочность материала водой давлением 1,5PN; на герметичность относительно внешней среды воздухом давлением PN; на работоспособность и герметичность затвора водой давлением 1,1PN или воздухом давлением 0,6 МПа.

По требованию заказчика или проекта возможно проведение дополнительных испытаний по согласованной методике. Каждому изделию присваивается уникальный заводской номер, который выбит на корпусе, указан в табличке и проставлен в паспорте изделия.

По этому номеру возможно восстановление всей информации об изготовлении изделия, контроле и испытаниях.

Данная информация хранится в ОТК ОАО «Икар».

При включении в проекты или заявки данных задвижек с дополнительными требованиями, например, с климатическим исполнением Т1 по ГОСТ 15150, следует это указывать в соответствующем документе (ведомость арматуры, спецификация и т. п.).

А		Б		С		D		Е		F		Климатическое исполнение	Класс герметичности
Тип арматуры		Материал корпусных деталей		Присоединение к трубопроводу		Управление		Рабочая среда		Темп. рабочей среды °С			
						00	Ручное	02	Вода, пар				
11	Задвижки клиновые с выдвигаемым шпинделем	03	Сталь 25Л			09	Электрический привод	05	Вода, пар, жидкие и газообразные нефтепродукты, водогазонефтяные смеси, нефтяной попутный и природный газ	11	до +425	У1	А
		04	Сталь хм25Л	02	Фланцевое исполнение 2 ГОСТ 12815			08	Агрессивные среды со специальными свойствами			ХЛ1	
		25	Сталь 12Х18Н9ТЛ	03	Фланцевое исполнение 3 ГОСТ 12815-80							Т1	
		27	Сталь 12Х18Н12М3ТЛ	04	Фланцевое исполнение 4 ГОСТ 12815-80								
				05	Фланцевое исполнение 5 ГОСТ 12815-80								
				07	Фланцевое исполнение 7 ГОСТ 12815-80								
				16	Под приварку встык								
		99	Прочие	99	Прочие	99	Прочие	99	Прочие	99	Прочие		Прочие

Пример: Задвижка клиновая с выдвигаемым шпинделем DN 250 PN 6,3 МПа ХЛ1 из стали хм25Л, под приварку встык, с ручным управлением, для рабочей среды «жидкие нефтепродукты» с температурой до +425 °С, класс герметичности А, соответствует обозначению: Задвижка КЗ 13029-250 PN 6,3 МПа исполнение: А11 В04 С16 D00 E05 F11 ХЛ1 А.

Рис. 1



Рис. 6



ВАРИАНТЫ ПРИСОЕДИНЕНИЯ К ТРУБОПРОВОДУ

ВАРИАНТЫ ПО СПОСОБУ УПРАВЛЕНИЯ

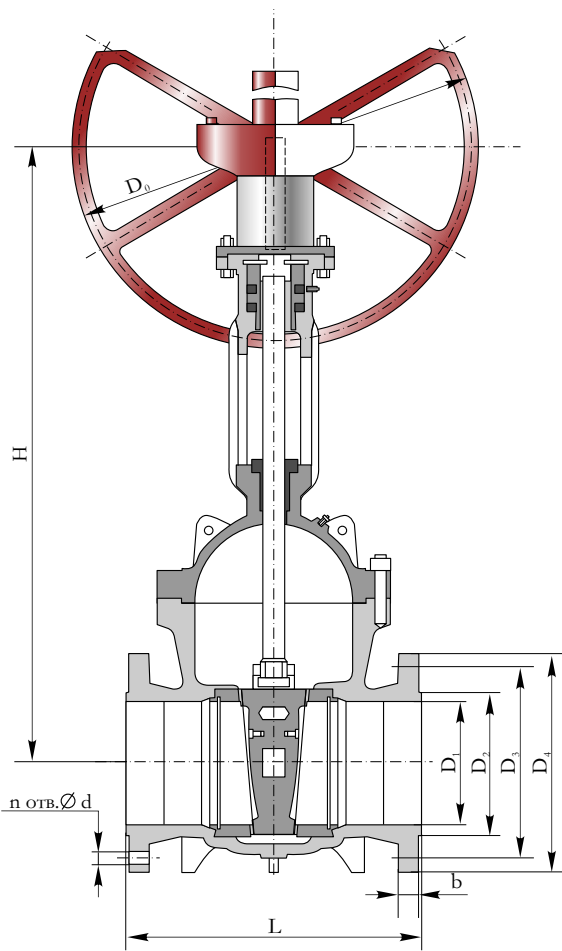
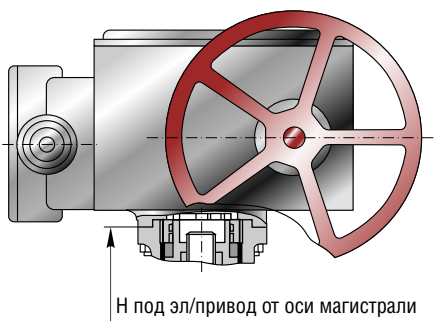
Рис. 2



Рис. 3



Рис. 4

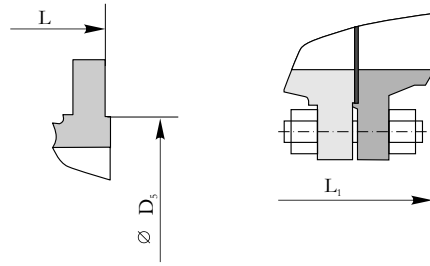

Рис. 5

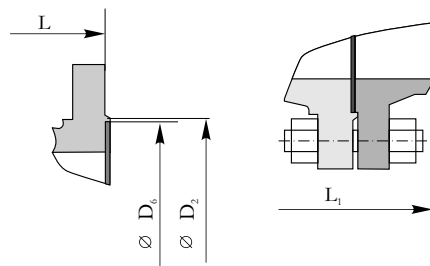

ОСНОВНЫЕ ГАБАРИТНЫЕ И ПРИСОЕДИНИТЕЛЬНЫЕ РАЗМЕРЫ

DN	Присоединение к трубопроводу	PN, МПа	Размеры, мм											Масса, кг		Рис.		
			L	H		D	D0	D1	D2	D3	h	b	d	n	руч.		под элп.	
				р.ч.	в.д.эл.													
250	Фланцевое исп. 2 по ГОСТ 12815	6,3	622	1444	1065	640	470	-	400	312	4	45	39	12	615	565	1; 3	
	Фланцевое исп. 2 по ГОСТ 12815 с ответными фланцами по ГОСТ 12821		858					278							246	770	720	2; 3
	Под приварку встык		650					-							-	278	-	246
300	Фланцевое исп. 2 по ГОСТ 12815	6,3	711	1643	1253	400	530	300	460	363	5	50	39	16	874	810		
		8,0	-	-	-	-	-	-	-	-	-	-	-	-	789	725		
	Фланцевое исп. 2 по ГОСТ 12815 с ответными фланцами по ГОСТ 12821	6,3	953	1643	1253	400	530	-	460	363	-	50	39	16	1060	768		
		8,0	-	-	-	-	-	-	-	-	-	-	-	-	-	-		
	Под приварку встык	6,3	750	1314	1225	600	-	294	-	-	-	-	-	-	789	725		
		8,0	750	1314	1225	600	-	294	-	-	-	-	-	-	789	725		
350	Фланцевое исп. 2 по ГОСТ 12815	6,3	838	1920 (1893)	1349	450 (930)	595	-	525	421	5	56	39	16	1127 (1144)	1080	1; 3	
	Фланцевое исп. 2 по ГОСТ 12815 с ответными фланцами по ГОСТ 12821		1124					382							342	1405 (1422)	1358	2; 3
	Под приварку встык		8,0					850							-	-	384	-
400	Фланцевое исп. 2 по ГОСТ 12815	6,3	864	1539	1461	600	670	377	473	585	5	62	42	16	1405	1357	1,2	
		8,0	-	-	-	-	-	-	-	-	-	-	-	-	-			
	Фланцевое исп. 2 по ГОСТ 12815 с ответными фланцами по ГОСТ 12821	6,3	1180	1539	1461	600	670	377	473	585	5	62	42	16	1807	1724	1,3	
		8,0	-	-	-	-	-	-	-	-	-	-	-	-	-			
	Под приварку встык	6,3	950	1539	1461	600	-	-	-	-	-	-	-	-	1260	1212	1,7	
		8,0	950	1539	1461	600	-	-	-	-	-	-	-	-	1260	1212		
500	Фланцевое исп. 2 по ГОСТ 12815	6,3	-	-	-	-	-	-	-	-	-	-	-	-	-	-		
		8,0	-	-	-	-	-	-	-	-	-	-	-	-	-			
	Фланцевое исп. 2 по ГОСТ 12815 с ответными фланцами по ГОСТ 12821	6,3	-	-	-	-	-	-	-	-	-	-	-	-	-	-		
		8,0	-	-	-	-	-	-	-	-	-	-	-	-	-			
	Под приварку встык	6,3	1150	2322	1928	800	490	-	-	-	-	-	-	-	2505	2410	1,7	
		8,0	1150	2322	1928	800	490	-	-	-	-	-	-	-	2505	2410		

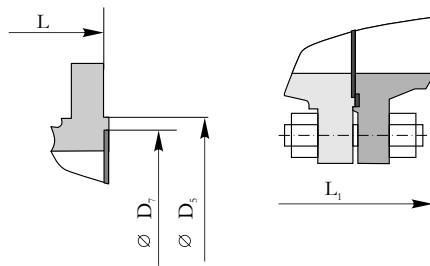
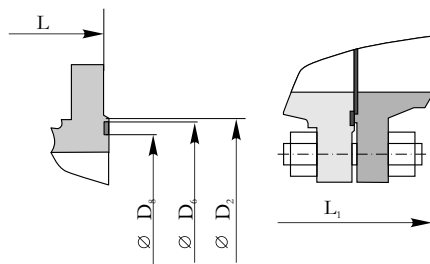
ПРИМЕЧАНИЕ: Фланцы корпусов изготавливаются в исполнении 1...7 по ГОСТ 12815-80 и в исполнении под приварку. Данные по применяемости электроприводов смотри в разделе «Перечень электроприводов, применяемых на изделиях ОАО «Икар» (стр. 98).

КЛАПАНЫ СТАЛЬНЫЕ



КУРГАНСКИЙ ЗАВОД ТРУБОПРОВОДНОЙ АРМАТУРЫ

КЗАР

K3 22043.....	38
K3 24028.....	40
K3 22004, K3 22011.....	42
K3 27083.....	44
K3 27002, K3 22083.....	46
K3 21215.....	49
K3 21200M.....	52
K3 21216, K3 21217.....	54



КУРГАНСКИЙ ЗАВОД ТРУБОПРОВОДНОЙ АРМАТУРЫ

КЗАР

(типа т/ф 15с11п, 15лс11п, 15нж11бк)

DN 10
PN 2,5 МПа

Изготовление и поставка по
ТУ 26-07-1223-79 (для корродирующих сред)
ТУ 26-07-1380-85 (для жидкого и газообразного аммиака)

Клапаны запорные проходные предназначены для установки в качестве запорного устройства на трубопроводах холодильных установок для жидкого и газообразного аммиака, корродирующих сред, природного и сжиженного газа, а также других сред, не агрессивных к материалам деталей клапанов.

Герметичность клапанов по классу А ГОСТ 9544.

Корпусные детали изготавливаются из стали 25, 20ХНЗА, 12Х18Н10Т, или из материала заказчика. Рабочая среда: жидкий и газообразный аммиак, корродирующие среды.

Климатическое исполнение по ГОСТ 15150: У1; ХЛ1.

Тип корпуса клапана – проходной.

КЗ 22043

КЗ 22043М

Присоединение к трубопроводу – цапковое с наружной резьбой.

Управление – ручное.

Все изделия, без исключения, проходят испытания на плотность и прочность материала водой давлением 1,5PN; на герметичность относительно внешней среды воздухом давлением PN; на герметичность затвора воздухом давлением PN.

По требованию заказчика или проекта возможно проведение дополнительных испытаний по согласованной методике.

При включении в проекты или заявки данных клапанов с дополнительными требованиями, следует это указывать в соответствующем документе (ведомость арматуры, спецификация и т. п.).

А		В		С		D		E		F		Климатическое исполнение	Класс герметичности
Тип арматуры		Материал корпусных деталей		Присоединение к трубопроводу		Управление		Рабочая среда		Темп. рабочей среды °С			
						00	Ручное						
22	Клапаны запорные сальниковые и бесальниковые проходные с резьбой шпинделя в среде	05	Сталь 20ХНЗА	51	Цапковое			05	Вода, пар, жидкие и газообразные нефтепродукты, водогазонефтяные смеси, нефтяной попутный и природный газ	08	до +300	У1	А
		07	Сталь 25					11	Корродирующие среды	32	от -40 до +150	ХЛ1	
		24	Сталь 12Х18Н10Т					21	Жидкий и газообразный аммиак	33	от -70 до +150		
		99	Прочие	99	Прочие	99	Прочие	99	Прочие	99	Прочие		Прочие



Пример: Клапан запорный проходной DN 10 PN 2,5 МПа ХЛ1 из стали 20ХНЗА с цапковым присоединением, с ручным управлением, для рабочей среды «жидкий и газообразный аммиак» с температурой от минус 70 °С до +150°С, класс герметичности А, соответствует обозначению: Клапан запорный КЗ 22043.010М PN 2,5 МПа исполнение: А22 В05 С51 D00 Е21 F33 ХЛ1 А.

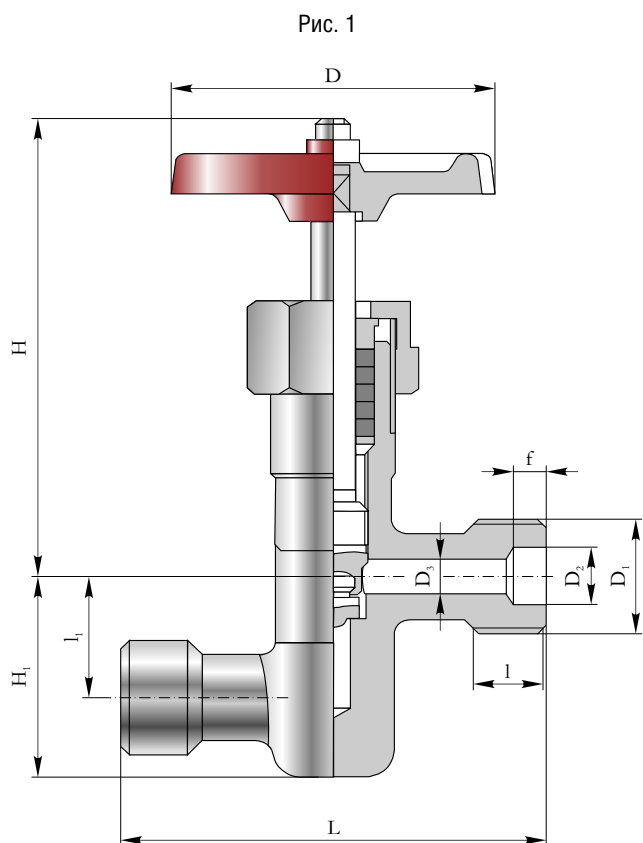

ОСНОВНЫЕ ГАБАРИТНЫЕ И ПРИСОЕДИНИТЕЛЬНЫЕ РАЗМЕРЫ

DN	Присоединение к трубопроводу	PN, МПа	Размеры, мм										Масса, кг	Рис.
			L	H	H1	D	D1	D2	D3	l	l1	f		
10	Цапковое с наружной резьбой	2,5	75	93	35	65	M24x1,5	14	10	15	20	6	0,48* 0,49	1

ПРИМЕЧАНИЕ: * – исполнение для корродирующих сред (сталь 12Х18Н10Т).



КУРГАНСКИЙ ЗАВОД ТРУБОПРОВОДНОЙ АРМАТУРЫ

К3АР

(типа т/ф 15с13б, 15с13п, 15лс13п, 15лс13бк, 15нж13бк)

DN 6; 10
PN 2,5 МПа

Изготовление и поставка по
ТУ 26-07-1223-79 (для корродирующих сред)
ТУ 26-07-1380-85 (для жидкого и газообразного аммиака)

Клапаны запорные угловые предназначены для установки в качестве запорного устройства на трубопроводах холодильных установок для жидкого и газообразного аммиака, корродирующих сред, природного и сжиженного газа, а также других сред, не агрессивных к материалам деталей клапанов.

Герметичность клапанов по классу А ГОСТ 9544. Корпусные детали изготавливаются из стали 25, 20ХН3А, 12Х18Н10Т, или из материала заказчика.

Рабочая среда: жидкий и газообразный аммиак, корродирующие среды.

Климатическое исполнение по ГОСТ 15150: У1; ХЛ1.

Тип корпуса клапана – угловой.

К3 24028

К3 24028М

Присоединение к трубопроводу – торцевые с наружной резьбой.

Управление – ручное.

Все изделия, без исключения, проходят испытания на плотность и прочность материала водой давлением 1,5PN; на герметичность относительно внешней среды воздухом давлением PN; герметичность затвора воздухом давлением PN.

По требованию заказчика или проекта возможно проведение дополнительных испытаний по согласованной методике.

При включении в проекты или заявки данных клапанов с дополнительными требованиями, например, об изготовлении корпуса из стали 08Х18Н10Т, следует это указывать в соответствующем документе (ведомость арматуры, спецификация и т. п.).

А		В		С		D		E		F		Климатическое исполнение	Класс герметичности
Тип арматуры		Материал корпусных деталей		Присоединение к трубопроводу		Управление		Рабочая среда		Темп. рабочей среды °С			
						00	Ручное						
22	Клапаны запорные сальниковые и бессальниковые угловые с резьбой шпинделя в среде	05	Сталь 20ХН3А	01		Торцево – торцевые		05	Вода, пар, жидкие и газообразные нефтепродукты, водогазонефтяные смеси, нефтяной попутный и природный газ	08	до +300	У1	А
		07	Сталь 25					11	Корродирующие среды	32	от -40 до +150	ХЛ1	
		24	Сталь 12Х18Н10Т					21	Жидкий и газообразный аммиак	34	от -70 до +150		
		99	Прочие	99	Прочие	99	Прочие	99	Прочие	99	Прочие		Прочие



Пример: Клапан запорный угловой DN 10 PN 2,5 МПа ХЛ1 из стали 20ХН3А с штуцерно-торцевым цапковым присоединением, с ручным управлением, для рабочей среды «жидкий и газообразный аммиак» с температурой от минус 70 °С до +150°С, класс герметичности А, соответствует обозначению: Клапан запорный К3 24028-010 PN 2,5 МПа исполнение: А22 В05 С01 D00 Е21 F34 ХЛ1 А.

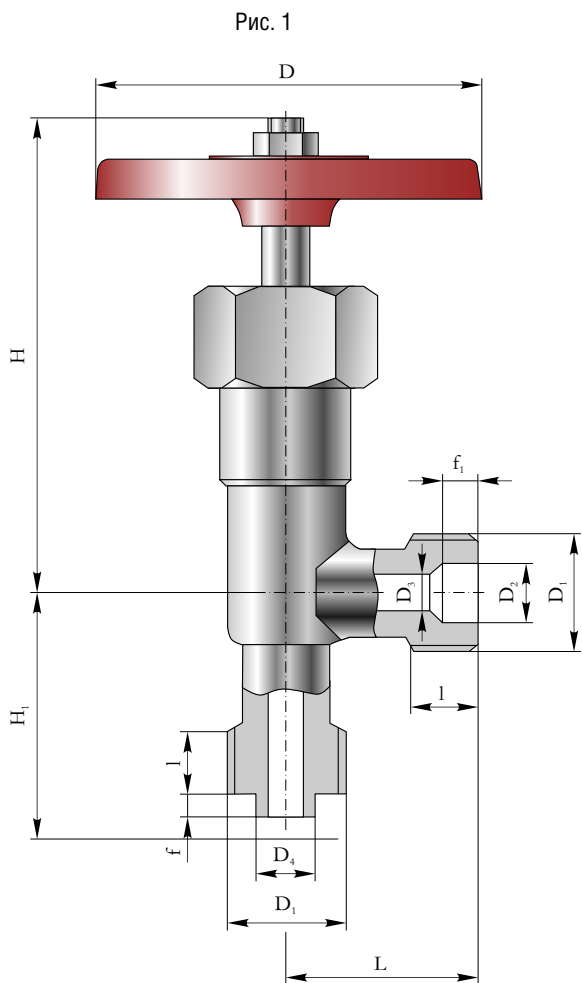

ОСНОВНЫЕ ГАБАРИТНЫЕ И ПРИСОЕДИНИТЕЛЬНЫЕ РАЗМЕРЫ

DN	Присоединение к трубопроводу	PN, МПа	Размеры, мм											Масса, кг	Рис.
			L	H	H1	D	D1	D2	D3	D4	l	f	f1		
6	Штуцерно-торцевое с наружной резьбой	2,5	32	80	34	65	M20x1,5	10	6	10	12	4	6	0,32	1
10	Штуцерно-торцевое с наружной резьбой	2,5	48	95	50	65	M24x1,5	14	10	14	15	4	6	0,50 0,55*	1

ПРИМЕЧАНИЕ: * – исполнение для корродирующих сред (сталь 12Х18Н10Т).



КУРГАНСКИЙ ЗАВОД ТРУБОПРОВОДНОЙ АРМАТУРЫ

ИКАР

типа т/ф 15лс9бк, 15лс9п

типа т/ф 15с10п, 15лс10п

Изготовление и поставка по ТУ 26-07-1161-77

Изготовление и поставка по ТУ 26-07-1380-85

Клапаны запорные проходные предназначены для установки в качестве запорных устройств на трубопроводах для углекислоты (КЗ 22004) и жидкого и газообразного аммиака (КЗ 22011), а также других сред, не агрессивных к материалам деталей клапанов.

Герметичность клапанов по классу А ГОСТ 9544.

Корпусные детали изготавливаются из стали 20,25, 09Г2С, 20ХН3А, или из материала заказчика.

Рабочая среда:

для КЗ 22004 – углекислота;

для КЗ 22011 – жидкий и газообразный аммиак, природный и сжиженный газ.

Климатическое исполнение по ГОСТ 15150: У1; ХЛ1.

Тип корпуса клапана – проходной.

КЗ 22004

DN 10; 15, PN 10,0 МПа

КЗ 22011

DN 15 PN 2,5 МПа

Присоединение к трубопроводу – цапковое с наружной резьбой.

Управление – ручное.

Все изделия, без исключения, проходят испытания на плотность и прочность материала водой давлением 1,5PN; на герметичность относительно внешней среды воздухом давлением PN; на работоспособность и герметичность затвора воздухом давлением PN.

По требованию заказчика или проекта возможно проведение дополнительных испытаний по согласованной методике.

При включении в проекты или заявки данных клапанов с дополнительными требованиями, например, об изготовлении клапанов на давление, отличное от приведенного в настоящем разделе, следует это указывать в соответствующем документе (ведомость арматуры, спецификация и т. п.).

А		В		С		D		E		F		Климатическое исполнение	Класс герметичности
Тип арматуры		Материал корпусных деталей		Присоединение к трубопроводу		Управление		Рабочая среда		Темп. рабочей среды °С			
						00	Ручное						
22	Клапаны запорные сальниковые и бессальниковые проходные с резьбой шпинделя в среде	02	Сталь 09Г2С	51	Цапковое			21	Жидкий и газообразный аммиак	32	от -40 до +150	У1	А
		05	Сталь 20ХН3А					31	Углекислота	33	от -70 до +150	ХЛ1	
		07	Сталь 25							34	от -80 до +150		
		99	Прочие	99	Прочие	99	Прочие	99	Прочие	99	Прочие		Прочие



Пример: Клапан запорный проходной DN 10 PN 10,0 МПа, У1 из стали 09Г2С, цапковый с наружной резьбой, с ручным управлением, для рабочей среды «углекислота» с температурой от минус 80 °С до +150 °С, класс герметичности А, соответствует обозначению: Клапан запорный проходной КЗ 22004-010 PN 10,0 МПа исполнение: А22 В02 С51 D00 Е31 F34 У1 А.

Рис. 1

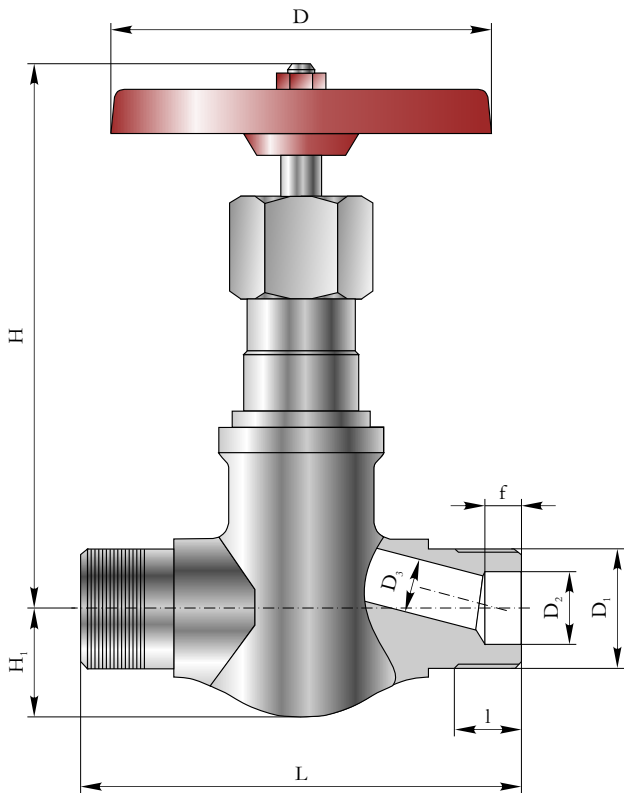

ОСНОВНЫЕ ГАБАРИТНЫЕ И ПРИСОЕДИНИТЕЛЬНЫЕ РАЗМЕРЫ КЗ 22004

DN	Присоединение к трубопроводу	PN, МПа	Размеры, мм									Масса, кг	Рис.
			L	H	H1	D	D1	D2	D3	l	f		
10	Цапковое с наружной резьбой	10,0	95	130	26	100	M27x1,5	18	10	17	4	1,17	1
15	Цапковое с наружной резьбой		116	150	30	120	M36x2	25	14	24	4	1,81	1

ОСНОВНЫЕ ГАБАРИТНЫЕ И ПРИСОЕДИНИТЕЛЬНЫЕ РАЗМЕРЫ КЗ 22011

DN	Присоединение к трубопроводу	PN, МПа	Размеры, мм									Масса, кг	Рис.
			L	H	H1	D	D1	D2	D3	l	f		
15	Цапковое с наружной резьбой	2,5	120	137	30	120	M33x1,5	20	14	17	10	2,0	1



КУРГАНСКИЙ ЗАВОД ТРУБОПРОВОДНОЙ АРМАТУРЫ

КЗАР

(типа т/ф 15с92бк, 15лс92бк.)

DN 10; 15
PN 2,5 МПа

Изготовление и поставка по ТУ 26–07–1191–78

Клапаны регулирующие предназначены для установки в качестве регулирующих устройств на трубопроводах жидкого и газообразного аммиака, а также других сред, не агрессивных к материалам деталей клапанов.

Пропуск среды в затворе по ТУ 26–07–1191–78.

Корпусные детали изготавливаются из стали 25, 20ХН3А, или из материала заказчика.

Климатическое исполнение по ГОСТ 15150: У1; ХЛ1.

Тип корпуса клапана – проходной.

КЗ 27083



Присоединение к трубопроводу – цапковое с наружной резьбой.

Управление – ручное.

Все изделия, без исключения, проходят испытания на плотность и прочность материала водой давлением 1,5PN; на герметичность относительно внешней среды воздухом давлением PN; на работоспособность затвора.

По требованию заказчика или проекта возможно проведение дополнительных испытаний по согласованной методике. При включении в проекты или заявки данных клапанов с дополнительными требованиями, например, об изготовлении клапанов с климатическим исполнением Т1 по ГОСТ 15150, следует это указывать в соответствующем документе (ведомость арматуры, спецификация и т. п.).

А		В		С		D		E		F		Климатическое исполнение	Класс герметичности
Тип арматуры		Материал корпусных деталей		Присоединение к трубопроводу		Управление		Рабочая среда		Темп. рабочей среды °С			
						00	Ручное						
27	Клапаны запорные сальниковые и бесальниковые регулирующие и дроселирующие проходные	05	Сталь 20ХН3А	51	Цапковое			22	Жидкий и газообразный аммиак с маслами ХА, ХА-23, ХА-30	32	от -40 до +150	У1	
		07	Сталь 25							33	от -70 до +150	ХЛ1	
												Т1	
		99	Прочие	99	Прочие	99	Прочие	99	Прочие	99	Прочие		Прочие



Пример: Клапан регулирующий проходной DN 15 PN 2,5 МПа, У1 из стали 25, присоединение цапковое с наружной резьбой, с ручным управлением, для рабочей среды «жидкий и газообразный аммиак» с температурой от минус 40 °С до +150 °С, соответствует обозначению:
Клапан регулирующий проходной КЗ 27083–015 PN 2,5 МПа исполнение: А27 В07 С51 D00 Е22 F32 У1 А.

Рис. 1
DN 10



Рис. 2
DN 15



ВАРИАНТЫ ПРИСОЕДИНЕНИЯ К ТРУБОПРОВОДУ

ОСНОВНЫЕ ГАБАРИТНЫЕ И ПРИСОЕДИНИТЕЛЬНЫЕ РАЗМЕРЫ

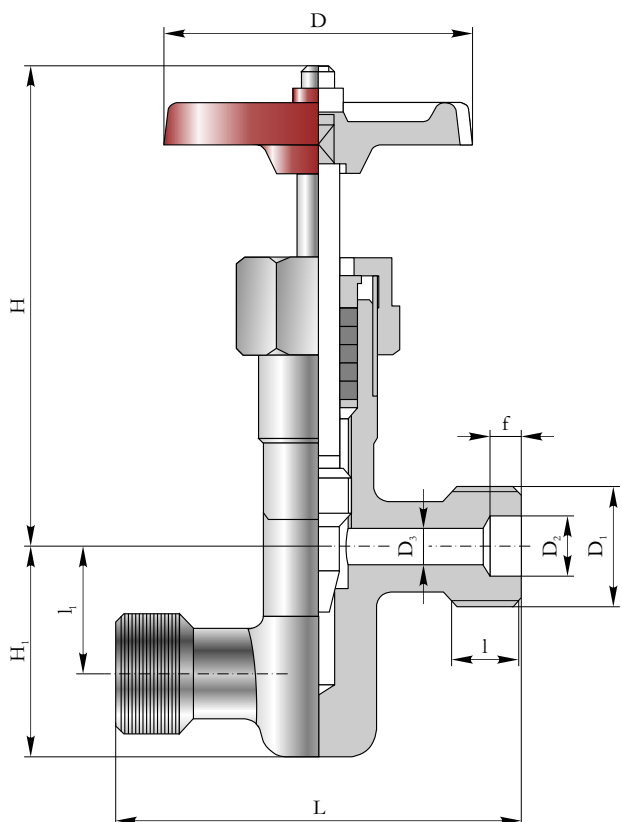
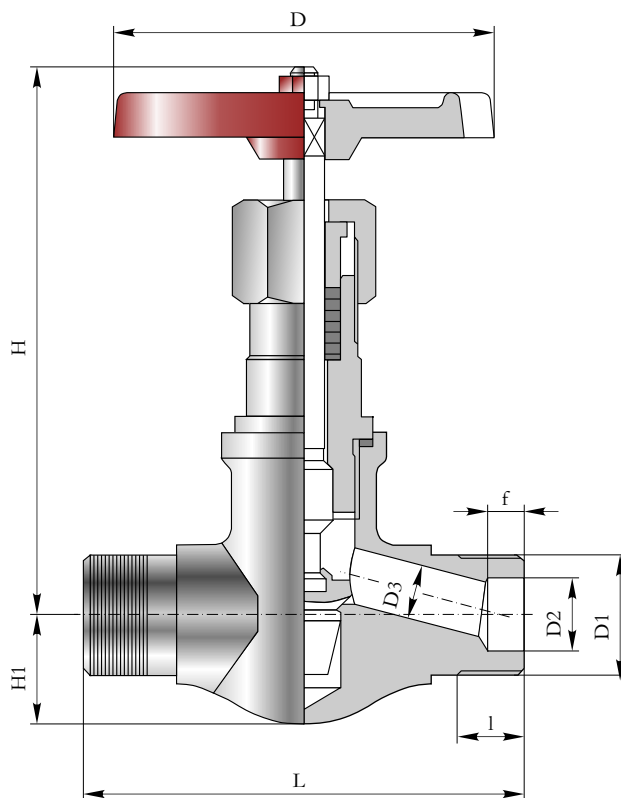
DN	Присоединение к трубопроводу	PN, МПа	Размеры, мм									Масса, кг	Рис.	
			L	H	H1	D	D1	D2	D3	l	l1			f
10	Цапковое резьбовое с наружной резьбой	2,5	75	79	35	65	M24x1,5	14	10	15	20	6	0,65	1
15	Цапковое с наружной резьбой	2,5	120	150	30	120	M33x1,5	20	15	17	25	10	2,0	2



КУРГАНСКИЙ ЗАВОД ТРУБОПРОВОДНОЙ АРМАТУРЫ

(типа т/ф 15с946, 15лс946к

(типа т/ф 15с51п)

DN 20; 25; 32

PN 2,5 МПа

DN 20; 25; 32

PN 2,5 МПа

Изготовление и поставка по ТУ 26-07-1191-78,
ТУ 26-07-1566-91

Клапаны предназначены для установки в качестве запорных (КЗ 22083) и регулирующих (КЗ 27002) устройств на трубопроводах жидкого и газообразного аммиака, а также других сред, не агрессивных к материалам деталей клапанов. Герметичность затвора для КЗ 22083 по классу А ГОСТ 9544, для КЗ27002 по ТУ 26-07-1191-78 Корпусные детали изготавливаются из стали 20, 20ХН3А или из материала заказчика. Рабочая среда жидкий и газообразный аммиак с маслами ХА; ХА-23; ХА-30, природный и сжиженный газ. Климатическое исполнение по ГОСТ 15150: У1, ХЛ1. Тип корпуса клапана – проходной.

КЗ 27002

КЛАПАНЫ РЕГУЛИРУЮЩИЕ

КЗ 22083

КЛАПАНЫ ЗАПОРНЫЕ

Присоединение к трубопроводу:

фланцевое по ГОСТ 12815, с ответными фланцами по ГОСТ 12820, с патрубками под приварку встык, штуцерно-ниппельное.

Управление – ручное.

Все изделия, без исключения, проходят испытания на плотность и прочность материала водой давлением 1,5PN;

на герметичность относительно внешней среды воздухом давлением PN; на работоспособность затвора;

запорные герметичность затвора водой давлением 1,1 PN.

По требованию заказчика или проекта возможно проведение дополнительных испытаний по согласованной методике.

При включении в проекты или заявки данных клапанов с дополнительными требованиями, например, об изготовлении корпуса из стали 09Г2С, следует это указывать в соответствующем документе (ведомость арматуры, спецификация и т. п.).

А		В		С		D		E		F		Климатическое исполнение	Класс герметичности
Тип арматуры		Материал корпусных деталей		Присоединение к трубопроводу		Управление		Рабочая среда		Темп. рабочей среды °С			
		01	Сталь 20			00	Ручное						
27	Клапаны запорные сальниковые и бесальниковые регулирующие и дресселирующие проходные	02		09	Фланцевое исполнение 9 ГОСТ 12815-80			22	Жидкий и газообразный аммиак с маслами ХА, ХА-23, ХА-30	11		У1	А
		05	Сталь 20ХН3А	12	С ответными фланцами ГОСТ 12820					13		ХЛ1	
		23		13	С ответными фланцами ГОСТ 12821					32	от -40 до +150		
		26		16	Под приварку встык					33	от -70 до +150		
		42		42	Штуцерно-ниппельное								
		99	Прочие	99	Прочие	99	Прочие	99	Прочие	99	Прочие		Прочие



Пример: Клапан регулирующий проходной DN 25 PN 2,5 МПа, У1 из стали 20, фланцевое присоединение, с ручным управлением, для рабочей среды «жидкий и газообразный аммиак» с температурой от минус 40 °С до +150 °С, класс герметичности А, соответствует обозначению: Клапан регулирующий КЗ 27002-025 PN 2,5 МПа исполнение: А27 В01 С09 D00 Е22 F32 У1 А.

ВАРИАНТЫ ПРИСОЕДИНЕНИЯ К ТРУБОПРОВОДУ

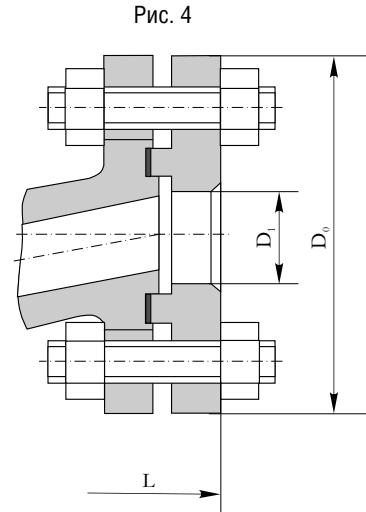
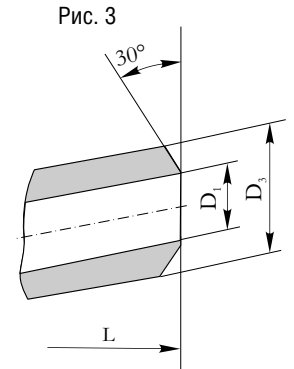
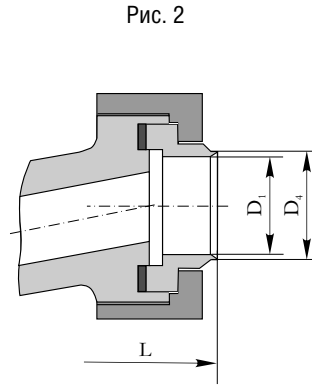
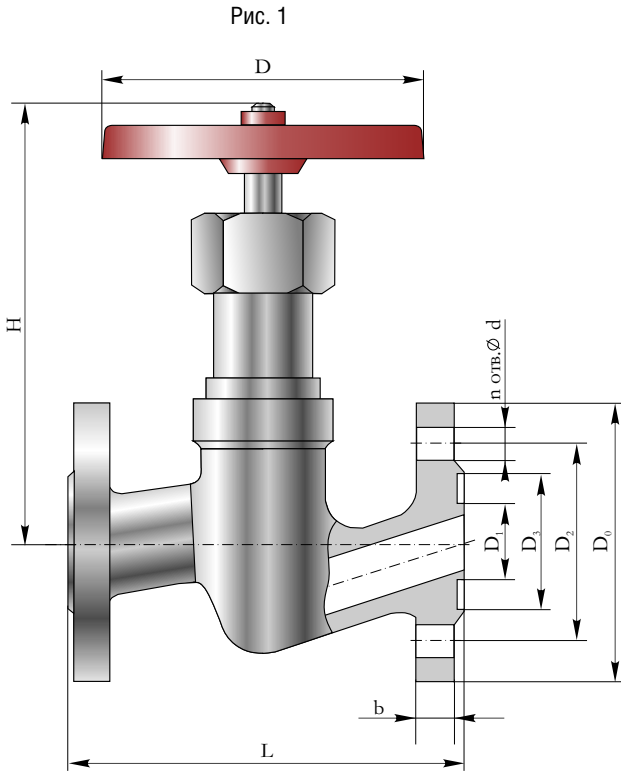

ОСНОВНЫЕ ГАБАРИТНЫЕ И ПРИСОЕДИНИТЕЛЬНЫЕ РАЗМЕРЫ КЗ 27002

DN	Присоединение к трубопроводу	PN, МПа	Размеры, мм										n	Масса, кг	Рис.
			L	H	D	D0	D1	D2	D3	b	d				
20	Фланцевое исп. 9 ГОСТ 12815	2,5	150	159	120	105	35	75	51	14	14	4	4,6	1	
	Фланцевое исп. 9 ГОСТ 12815 с ответными фланцами ГОСТ 12820 исп. 8 ГОСТ 12815		188				26						7,2	4	
	Штуцерно-нипельное		190				26						35	3,8	2
	Под приварку встык		150				20						34	2,8	3

25	Фланцевое исп. 9 ГОСТ 12815	2,5	160	160	120	115	42	85	58	14	14	4	5,3	1	
	Фланцевое исп. 9 ГОСТ 12815 с ответными фланцами ГОСТ 12820 исп. 8 ГОСТ 12815		198				33						8,3	4	
	Штуцерно-нипельное		200				33						42	4,4	2
	Под приварку встык		160				25						39	2,9	3

ОСНОВНЫЕ ГАБАРИТНЫЕ И ПРИСОЕДИНИТЕЛЬНЫЕ РАЗМЕРЫ КЗ 27002

DN	Присоединение к трубопроводу	PN, МПа	Размеры, мм										n	Масса, кг	Рис.
			L	H	D	D0	D1	D2	D3	b	d				
32	Фланцевое исп. 9 ГОСТ 12815	2,5	180	162	120	135	50	100	66	16	18	4	7,0	1	
	Фланцевое исп. 9 ГОСТ 12815 с ответными фланцами ГОСТ 12820 исп. 8 ГОСТ 12815		224				39						11,9	2	
	Штуцерно-ниппельное		226			-	39	-	50	-	-		-	5,8	2
	Под приварку встык		180			-	32	-	46	-	-		-	4,4	2

ОСНОВНЫЕ ГАБАРИТНЫЕ И ПРИСОЕДИНИТЕЛЬНЫЕ РАЗМЕРЫ КЗ 22083

DN	Присоединение к трубопроводу	PN, МПа	Размеры, мм										n	Масса, кг	Рис.
			L	H	D	D0	D1	D2	D3	b	d				
20	Фланцевое исп. 9 ГОСТ 12815-80	2,5	150	164	120	105	35	75	51	14	14	4	4,4	1	
	Фланцевое исп. 9 ГОСТ 12815-80 с ответными фланцами ГОСТ 12820 исп. 8 ГОСТ 12815-80		188				26						7,0	4	
	Штуцерно-ниппельное		190			-	26	-	35	-	-		-	3,6	2
	Под приварку встык		150			-	20	-	34	-	-		-	2,6	3

25	Фланцевое исп. 9 ГОСТ 12815-80	2,5	160	165	120	115	42	85	58	14	14	4	5,0	1	
	Фланцевое исп. 9 ГОСТ 12815-80 с ответными фланцами ГОСТ 12820 исп. 8 ГОСТ 12815-80		198				33						7,8	4	
	Штуцерно-ниппельное		200			-	33	-	42	-	-		-	4,0	2
	Под приварку встык		160			-	25	-	39	-	-		-	2,7	3

32	Фланцевое исп. 9 ГОСТ 12815-80	2,5	180	190	140	135	50	100	66	16	18	4	7,0	1	
	Фланцевое исп. 9 ГОСТ 12815-80 с ответными фланцами ГОСТ 12820 исп. 8 ГОСТ 12815-80		222				39						11,7	4	
	Штуцерно-ниппельное		224			-	39	-	50	-	-		-	5,6	2
	Под приварку встык		180			-	32	-	46	-	-		-	4,2	3



КУРГАНСКИЙ ЗАВОД ТРУБОПРОВОДНОЙ АРМАТУРЫ

УРАЛ

(типа т/ф 15лс676к,
15нж676к, 15с67пМ,
15лс67пМ, 15с67пМР,
15лс67пМР, (аналог 15с546к)

DN 06; 15; 20; 25
PN 16,0...40,0 МПа
PN 21,0; 25,0; 27,0; 32,0 изготавливаются по отдельному заказу

Изготовление и поставка по ТУ 26-07-1611-92

Клапаны запорные игольчатые предназначены для применения в качестве запорных устройств в системах дифференциальных манометров для жидких и газообразных сред.

Клапаны КЗ 21215МР дополнительно имеют разгрузочный клапан для снятия давления в выходной магистрали при закрытом затворе.
Герметичность затвора клапанов по классу А ГОСТ 9544.

Корпусные детали изготавливаются из стали 35, 40Х, 10Х17Н13М3Т, 12Х18Н10Т или из материала заказчика.

Рабочая среда: вода, пар, жидкие и газообразные нефтепродукты, природный газ, агрессивные среды, нефтегазовые смеси и конденсат с содержанием сероводорода (H₂S) и углекислого газа (CO₂).

КЗ 21215 КЗ 21215М КЗ 21215МР



Допускается применение на других рабочих средах, неагрессивных к материалам деталей клапанов.

Температура рабочей среды и климатическое исполнение по ГОСТ 15150:

- для стали 35 : от минус 40 °С до +400 °С (PN 160),
от минус 40 °С до +200 °С (PN400);
- для стали 40Х: от минус 60 °С до +400 °С (PN 160),
от минус 60 °С до +200 °С (PN400);
- для нержавеющей сталей: от минус 60 °С до +400 °С.(PN160)

Тип корпуса клапана – проходной.

Присоединение к трубопроводу – муфтовое резьбовое, цапковое с наружной резьбой, комбинированное: муфтовое, цапковое.

Управление – ручное.

А		В		С		D		E		F		Климатическое исполнение	Класс герметичности
Тип арматуры		Материал корпусных деталей		Присоединение к трубопроводу		Управление		Рабочая среда		Темп. рабочей среды °С			
		01				00	Ручное						
21	Клапаны запорные сальниковые и бесальниковые проходные с резьбой шпинделя вне среды	02		10	Комбинированное для холодной врезки			02	Вода, пар	35	от -40 до +200	У1	А
		06	Сталь 40Х	32	Муфтовое резьбовое			05	Вода, пар, жидкие и газообразные нефтепродукты, водогазонефтяные смеси, нефтяной попутный и природный газ	36	от -40 до +400	ХЛ1	
		08	Сталь 35	42	Штуцерно-нипельное*			07	Агрессивные среды	37	от -60 до +200		
		09		51	Цапковое					38	от -60 до +400		
		24	Сталь 12Х18Н10Т										
		26	Сталь 10Х17Н13М3Т										
		99	Прочие	99	Прочие	99	Прочие	99	Прочие	99	Прочие		Прочие

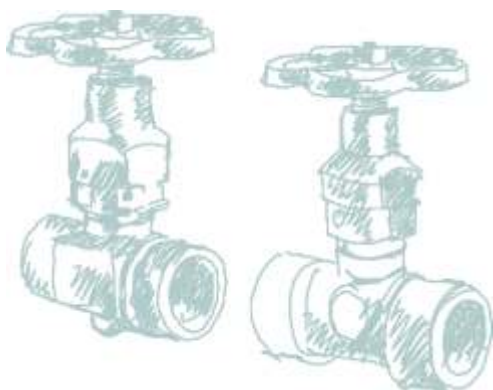

Пример: Клапан запорный игольчатый DN 15 PN 16,0 МПа ХЛ1 из стали 10Х17Н13М3Т, муфтовое резьбовое присоединение, с ручным управлением, для рабочей среды «агрессивные среды» с температурой до +400 °С, класс герметичности А, соответствует обозначению: Клапан КЗ 21215-015 PN 16,0 МПа исполнение: А21 В26 С32 D00 E07 F35 ХЛ1 А.
*Примечание: Изготовление по особому заказу

Рис. 1



Рис. 2



Рис. 3

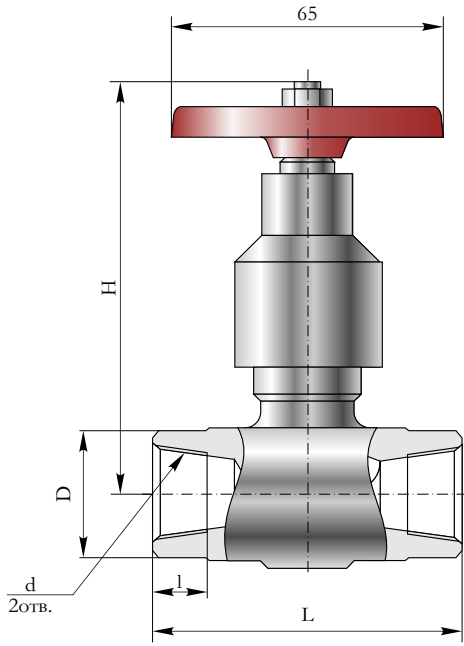

Рис. 4

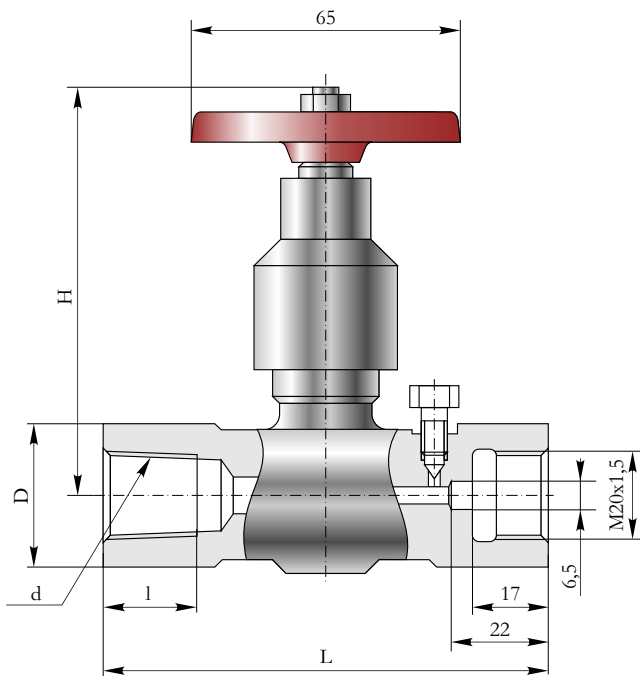

Рис. 5

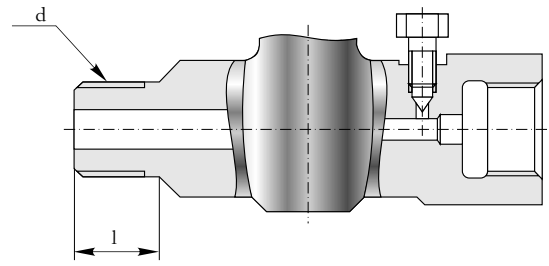

Рис. 6

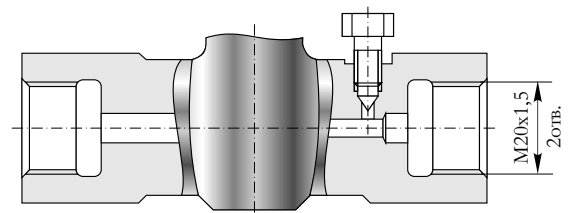

ВАРИАНТЫ ПРИСОЕДИНЕНИЯ К ТРУБОПРОВОДУ

ОСНОВНЫЕ ГАБАРИТНЫЕ И ПРИСОЕДИНИТЕЛЬНЫЕ РАЗМЕРЫ КЗ 21215 (PN 16,0), КЗ 21215М (PN 40,0)

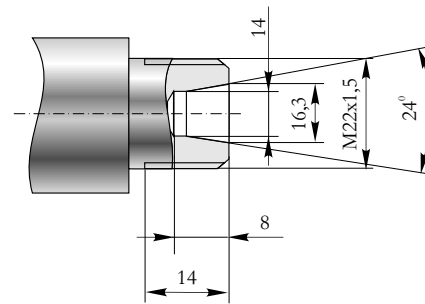
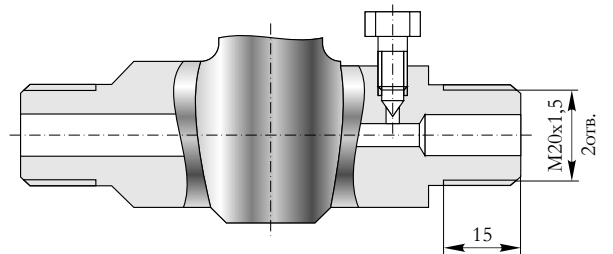
DN	Присоединение к трубопроводу	PN, МПа	Размеры, мм					Масса, кг	Рис.		
			L	H	D	I	d				
6	Муфтовое резьбовое	16,0	64	87	29	10	Rc1/4	0,48	1		
		40,0						0,49			
15	Муфтовое резьбовое	16,0	68	87	29	12	Rc1/2	0,50	1		
		40,0			37			21		K1/2"	1,15
					100						
	Цапковое с наружной резьбой	16,0	68	87	-	-	-	0,50	5		
40,0		0,51									
20	Муфтовое резьбовое	16,0	85	96	37	14	Rc3/4	0,95	1		
		40,0						21		K3/4"	1,02
								100			
25	Муфтовое резьбовое	16,0	100	96	40	18	Rc1	1,20	1		
		40,0						1,22			

ОСНОВНЫЕ ГАБАРИТНЫЕ И ПРИСОЕДИНИТЕЛЬНЫЕ РАЗМЕРЫ КЗ 21215MP

DN	Присоединение к трубопроводу	PN, МПа	Размеры, мм					Масса, кг	Рис.
			L	H	D	I	d		
15	Муфтовое резьбовое	40,0	106	93	33	21	K1/2"	1,15	2
	Муфтовое резьбовое/цапковое				13,5			1,06	3
	Цапковое с наружной резьбой				-	-	-	1,00	6
	Муфтовое резьбовое				-	-	-	1,18	4
	Муфтовое резьбовое/цапковое				13,2	R1/2"	1,06	3	
20	Муфтовое резьбовое/цапковое	40,0	106	93	33	21	K3/4"	1,10	2



КУРГАНСКИЙ ЗАВОД ТРУБОПРОВОДНОЙ АРМАТУРЫ

КАР

(типа т/ф 15с52нжм9м, 15с52нжм10м, 15с52нжм11м)

DN 15; 20; 25; 32; 40
PN 6,3 МПа

Изготовление и поставка по ТУ 26-07-1567-91

Клапаны запорные проходные предназначены для установки в качестве запорного устройства на трубопроводах для воды, пара и газа.

Герметичность затвора клапанов по классу С и А ГОСТ 9544.

Корпусные детали изготавливаются из стали 20 или из материала заказчика.

Рабочая среда: вода, пар, газ.
Допускается применение на других рабочих средах, неагрессивных к материалам деталей клапанов.

Климатическое исполнение У1 и Т1 по ГОСТ 15150.

Тип корпуса клапана – проходной.

K3 21200M

Присоединение к трубопроводу: фланцевое по ГОСТ 12815, с ответными фланцами по ГОСТ 12821, с патрубками под приварку встык.

Управление – ручное.
Все изделия, без исключения, проходят испытания на плотность и прочность материала водой давлением 1,5PN; на герметичность относительно внешней среды воздухом давлением PN; герметичность затвора водой давлением 1,1 PN.

По требованию заказчика или проекта возможно проведение дополнительных испытаний по согласованной методике.

При включении в проекты или заявки данных клапанов с дополнительными требованиями, следует это указывать в соответствующем документе (ведомость арматуры, спецификация и т. п.).

А		В		С		D		E		F		Климатическое исполнение	Класс герметичности
Тип арматуры		Материал корпусных деталей		Присоединение к трубопроводу		Управление		Рабочая среда		Темп. рабочей среды °С			
						00	Ручное	02	Вода, пар				
22	Клапаны запорные сальниковые и бессальниковые проходные с резьбой шпинделя в среде	01	Сталь 20	03	Фланцевое исполнение 3 ГОСТ 12815-80			05	Вода, пар, жидкие и газообразные нефтепродукты, водогазонефтяные смеси, нефтяной попутный и природный газ	10	до +400	У1	А
		02		13	С ответными фланцами ГОСТ 12821							Т1	С
		23											
		26											
		42											
				16	Под приварку встык								
		99	Прочие	99	Прочие	99	Прочие	99	Прочие	99	Прочие		Прочие



Пример: Клапан запорный проходной DN 25 PN 6,3 МПа, У1 из стали 20, с патрубками под приварку, с ручным управлением, для рабочей среды «вода, пар» с температурой до +400 °С, класс герметичности А, соответствует обозначению: Клапан запорный проходной K3 21200-025M PN 6,3 МПа исполнение: А22 В01 С16 D00 E02 F10 У1 А.

Рис. 1

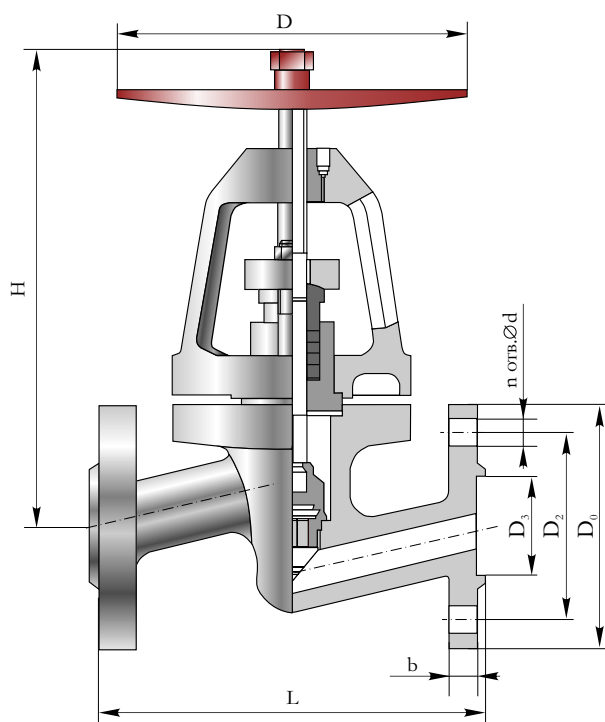

ВАРИАНТЫ ПРИСОЕДИНЕНИЯ К ТРУБОПРОВОДУ

Рис. 3



Рис. 2



ОСНОВНЫЕ ГАБАРИТНЫЕ И ПРИСОЕДИНИТЕЛЬНЫЕ РАЗМЕРЫ

DN	Присоединение к трубопроводу	PN, МПа	Размеры, мм									n	Масса, кг	Рис.
			L	H	D	D0	D1	D2	D3	b	d			
15	Фланцевое исп. 3 ГОСТ 12815	6,3	175	206	150	105	-	75	40	16	14	4	6,9	1
	Фланцевое исп. 3 ГОСТ 12815 с ответными фланцами ГОСТ 12821 исп. 2 ГОСТ 12815		273				19						10,5	2
	Под приварку встык		175				-						31	-
20	Фланцевое исп. 3 ГОСТ 12815	6,3	190	220	200	125	-	90	50	18	18	4	8,9	1
	Фланцевое исп. 3 ГОСТ 12815 с ответными фланцами ГОСТ 12821 исп. 2 ГОСТ 12815		304				26						14	2
	Под приварку встык		190				-						38	-
25	Фланцевое исп. 3 ГОСТ 12815	6,3	200	220	200	135	-	100	57,5	20	18	4	11,5	1
	Фланцевое исп. 3 ГОСТ 12815 с ответными фланцами ГОСТ 12821 исп. 2 ГОСТ 12815		318				33						17,9	2
	Под приварку встык		200				-						46	-
32	Фланцевое исп. 3 ГОСТ 12815	6,3	210	301	250	150	-	110	65	21	22	4	16	1
	Фланцевое исп. 3 ГОСТ 12815 с ответными фланцами ГОСТ 12821 исп. 2 ГОСТ 12815		336				39						25,3	2
	Под приварку встык		210				-						52	-
40	Фланцевое исп. 3 ГОСТ 12815	6,3	225	299	250	165	-	125	75	21	22	4	17,9	1
	Фланцевое исп. 3 ГОСТ 12815 с ответными фланцами ГОСТ 12821 исп. 2 ГОСТ 12815		335				46						27,7	2
	Под приварку встык		225				-						58	-

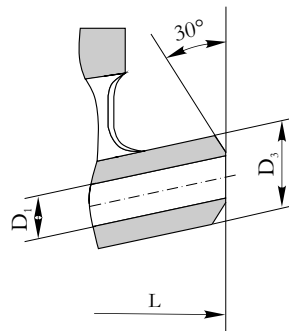
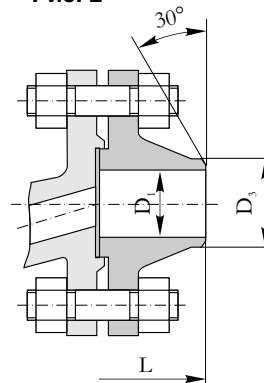

КУРГАНСКИЙ ЗАВОД ТРУБОПРОВОДНОЙ АРМАТУРЫ

ИКАР

(типа т/ф 15с68нж, 15лс68нж, 15нж68нж)

типа т/ф 15с68нж3, 15лс68нж3, 15с68нж40, 15лс68нж41

DN 15; 20; 25 DN 15; 20; 25
PN 1,6... 16,0 МПа PN 27,0 МПа

Изготовление и поставка по ТУ 26-07-1614-93

Изготовление и поставка по ТУ 26-07-1614-93

Клапаны предназначены для установки в качестве запорных устройств на трубопроводах для газообразных и жидких сред.

Герметичность затвора клапанов по классу А ГОСТ 9544.

Корпусные детали изготавливаются из стали 20, 12Х18Н10Т, 09Г2С, 15ХМ, 08Х18Н10Т, 10Х17Н13М3Т, или из материала заказчика.

Рабочая среда: жидкие и газообразные среды, в том числе взрывопожароопасные, неагрессивные к материалам деталей клапанов.

КЗ 21216

КЗ 21217



Климатическое исполнение по ГОСТ 15150: У1; ХЛ1.
Тип корпуса клапана – проходной.

по ГОСТ 12821; для КЗ 21217: фланцевое по ГОСТ 9399, с Присоединение к трубопроводу: для КЗ21216 под приварку встык, муфтовое резьбовое, муфтовое под приварку; фланцевое исполнения 1...7 по ГОСТ 12815, с ответными фланцами исполнения 1...7 ответными фланцами по ГОСТ 9399., под приварку встык. Варианты исполнения клапанов с закрытым сальником (рис. 1а) и открытым сальником (рис. 1б).

Управление – ручное.

А		В		С		D		E		F		Климатическое исполнение	Класс герметичности
Тип арматуры		Материал корпусных деталей		Присоединение к трубопроводу		Управление		Рабочая среда		Темп. рабочей среды °С			
						00	Ручное						
21	Клапаны запорные сальниковые и бессальниковые проходные с резьбой шпинделя вне среды	01	Сталь 20	01	Фланцевое исполнение 1 ГОСТ 12815-80			05	Вода, пар, жидкие и газообразные нефтепродукты, водогазо-нефтяные смеси, нефтяной попутный и природный газ	11	до +425	У1	А
		02	Сталь 09Г2С	02	Фланцевое исполнение 2 ГОСТ 12815-80					13	до +560	ХЛ1	
		23	Сталь 08Х18Н10Т	03	Фланцевое исполнение 3 ГОСТ 12815-80			07	Агрессивные среды				
		24	Сталь 12Х18Н10Т	04	Фланцевое исполнение 4 ГОСТ 12815-80			08	Агрессивные среды со специальными свойствами				
		26	Сталь 10Х17Н13М3Т	05	Фланцевое исполнение 5 ГОСТ 12815-80			09	Неагрессивные среды со специальными свойствами				
		41	Сталь 15ХМ	07	Фланцевое исполнение 7 ГОСТ 12815-80								
				11	Фланцевое по ГОСТ 3999								
				16	Под приварку встык								
				31	Муфтовое под приварку								
				32	Муфтовое резьбовое								
		99	Прочие	99	Прочие	99	Прочие	99	Прочие	99	Прочие		Прочие



Пример: Клапан запорный проходной DN 15 PN 16,0 МПа ХЛ1 из стали 09Г2С, под приварку встык, с ручным управлением, для рабочей среды «газообразные нефтепродукты» с температурой до 425 °С, класс герметичности А, соответствует обозначению: Клапан КЗ 21216-015 PN 16,0 МПа исполнение: А21 В02 С16 D00 E05 F11 ХЛ1 А.

ВАРИАНТЫ ПРИСОЕДИНЕНИЯ К ТРУБОПРОВОДУ

Рис. 1а



Рис. 2



Рис. 3

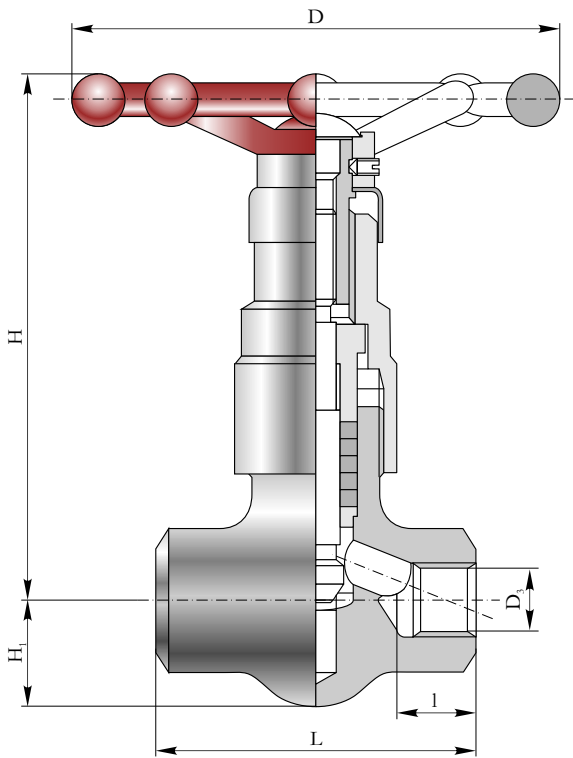

Рис. 4

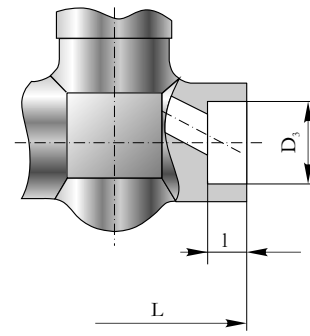

Рис. 1б

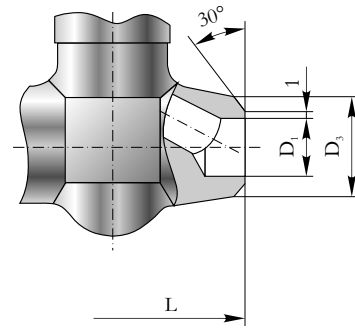

Рис. 5

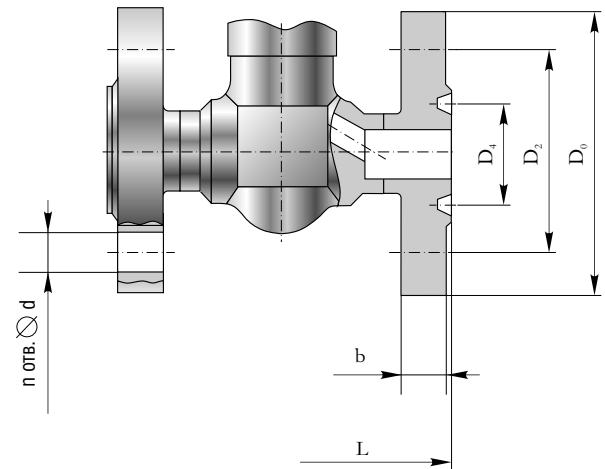

ОСНОВНЫЕ ГАБАРИТНЫЕ И ПРИСОЕДИНИТЕЛЬНЫЕ РАЗМЕРЫ КЗ 21216

DN	Присоединение к трубопроводу	PN, МПа	Размеры, мм													n	Масса, кг	Рис.
			L	H	H1	D	D0	D1	D2	D3	D4	I	b	b				
15	Муфтовое под приварку	16,0	90	152	31	140	-	-	-	21,7	-	9,5	-	-	-	2,1	2	
	Муфтовое резьбовое									G1/2-B		21,5					1	
	Фланцевое исп. 7 ГОСТ 12815		130				105	12	75	-	19	35	-	18	14		4,0	4
	Фланцевое исп. 7 ГОСТ 12815 с ответными фланцами ГОСТ 12821		238							7,8							5	
20	Муфтовое под приварку	16,0	110	153	36	200	-	-	-	27	-	12,5	-	-	-	3,6	2	
	Муфтовое резьбовое									G3/4-B		24					1	
	Фланцевое исп. 7 ГОСТ 12815		154				125	18	90	-	26	45	-	20	18		6,8	4
	Фланцевое исп. 7 ГОСТ 12815 с ответными фланцами ГОСТ 12821		280							12,7							5	
25	Муфтовое под приварку	16,0	130	158	34	200	-	-	-	33,8	-	12,7	-	-	-	3,9	2	
	Муфтовое резьбовое									G1-B		24					1	
	Фланцевое исп. 7 ГОСТ 12815		178				135	25	100	-	33	50	-	22	18		7,3	4
	Фланцевое исп. 7 ГОСТ 12815 с ответными фланцами ГОСТ 12821		304							14,1							5	

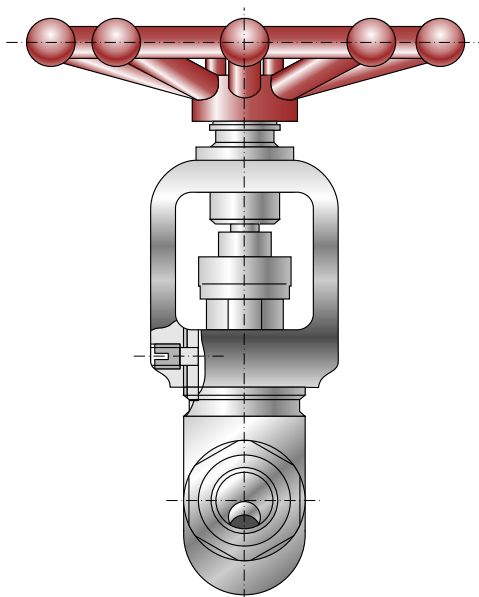
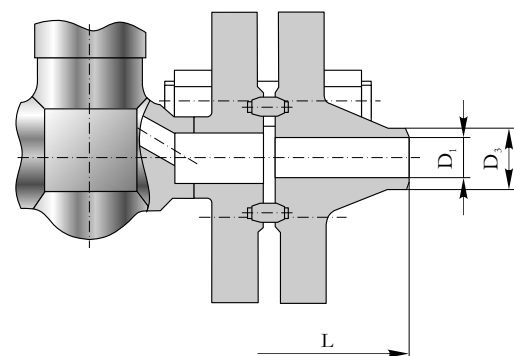
ПРИМЕЧАНИЕ: фланцы корпусов изготавливаются в исполнении 1...7 по ГОСТ 12815-80, также изделия изготавливаются в исполнении под приварку для PN 1,6...16 МПа

ОСНОВНЫЕ ГАБАРИТНЫЕ И ПРИСОЕДИНИТЕЛЬНЫЕ РАЗМЕРЫ КЗ 21217

DN	Присоединение к трубопроводу	PN, МПа	Размеры, мм						Масса, кг	Рис.
			L	H	H1	D	D1	D3		
15	Под приварку встык	27,0	90	152	31	140	16	25	2,0	3
20	Под приварку встык		110	153	36	200	19	25	3,5	3
25	Под приварку встык		130	158	34	200	25	35	3,7	3

ОСНОВНЫЕ ГАБАРИТНЫЕ И ПРИСОЕДИНИТЕЛЬНЫЕ РАЗМЕРЫ КЗ 21216А

DN	Присоединение к трубопроводу	PN, МПа	Размеры, мм												Масса, кг	Рис.		
			D	D0	D1	D2	D3	D4	d	H	H1	L	l	b			n	
15	Муфтовое резьбовое	1,6	100	-	-	-	G1/2-B Rc 1/2	-	-	100	31	90	21,5	-	-	1,3	1	
	Под приварку встык				12	-	19	-	-				2					
	Фланцевое исп. 1 ГОСТ 12815				18	-	-	47	-				118	-	-		2,7	4
	Фланцевое исп. 1 ГОСТ 12815 с ответными фланцами исп. 1 ГОСТ 12821				95	12	65	19	-				14	192	-		12	4
	Муфтовое резьбовое	2,5	100	-	-	-	G1/2-B Rc 1/2	-	-	100	31	90	21,5	-	-	1,3	1	
	Под приварку встык				12	-	19	-	-				2					
	Фланцевое исп. 1 ГОСТ 12815				18	-	-	47	-				122	-	-		2,7	4
	Фланцевое исп. 1 ГОСТ 12815 с ответными фланцами исп. 1 ГОСТ 12821				95	12	65	19	-				14	196	-		14	4
	Муфтовое резьбовое	4,0	100	-	-	-	G1/2-B Rc 1/2	-	-	100	31	90	21,5	-	-	1,3	1	
	Под приварку встык				12	-	19	-	-				2					
	Фланцевое исп. 2 ГОСТ 12815				18	-	-	39	-				122	-	-		2,7	6
	Фланцевое исп. 2 ГОСТ 12815 с ответными фланцами исп. 3 ГОСТ 12821				95	12	65	19	-				14	196	-		14	4
20	Муфтовое резьбовое	1,6	100	-	-	-	G3/4-B Rc 3/4	-	-	104	31	90	21,5	-	-	1,9	1	
	Под приварку встык				-	-	26	-	-				2					
	Фланцевое исп. 1 ГОСТ 12815				18	-	-	58	-				118	-	-		3,7	4
	Фланцевое исп. 1 ГОСТ 12815 с ответными фланцами исп. 1 ГОСТ 12821				105	18	75	26	-				14	192	-		12	4
	Муфтовое резьбовое	2,5	100	-	-	-	G3/4-B Rc 3/4	-	-	104	31	90	21,5	-	-	1,9	1	
	Под приварку встык				-	-	26	-	-				2					
	Фланцевое исп. 1 ГОСТ 12815				18	-	-	58	-				122	-	-		3,7	4
	Фланцевое исп. 1 ГОСТ 12815 с ответными фланцами исп. 1 ГОСТ 12821				105	18	75	26	-				14	196	-		14	4
	Муфтовое резьбовое	4,0	100	-	-	-	G3/4-B Rc 3/4	-	-	104	31	90	21,5	-	-	1,9	1	
	Под приварку встык				-	-	26	-	-				2					
	Фланцевое исп. 2 ГОСТ 12815				18	-	-	50	-				122	-	-		3,7	6
	Фланцевое исп. 2 ГОСТ 12815 с ответными фланцами исп. 3 ГОСТ 12821				105	18	75	26	-				14	196	-		14	4
25	Муфтовое резьбовое	1,6	100	-	-	-	G1-B Rc 1	-	-	100	34	130	25 20	-	-	2,2	1	
	Под приварку встык				25	-	33	-	-				2					
	Фланцевое исп. 1 ГОСТ 12815				20	-	-	68	-				158	-	-		4,2	4
	Фланцевое исп. 1 ГОСТ 12815 с ответными фланцами исп. 1 ГОСТ 12821				115	25	85	33	-				14	246	-		12	4
	Муфтовое резьбовое	2,5	100	-	-	-	G1-B Rc 1	-	-	100	34	130	25 20	-	-	2,2	1	
	Под приварку встык				25	-	33	-	-				2					
	Фланцевое исп. 1 ГОСТ 12815				20	-	-	68	-				162	-	-		4,4	4
	Фланцевое исп. 1 ГОСТ 12815 с ответными фланцами исп. 1 ГОСТ 12821				115	25	85	33	-				14	242	-		14	4
	Муфтовое резьбовое	4,0	100	-	-	-	G1-B Rc 1	-	-	100	34	130	25 20	-	-	2,2	1	
	Под приварку встык				25	-	33	-	-				2					
	Фланцевое исп. 2 ГОСТ 12815				20	-	-	57	-				162	-	-		4,4	6
	Фланцевое исп. 2 ГОСТ 12815 с ответными фланцами исп. 3 ГОСТ 12821				115	25	85	33	-				14	242	-		14	4

ПРИМЕЧАНИЕ: фланцы корпусов изготавливаются в исполнении 1...7 по ГОСТ 12815-80

КЛАПАНЫ, ЗАТВОРЫ ОБРАТНЫЕ

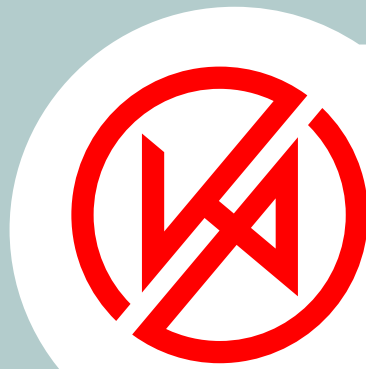

КУРГАНСКИЙ ЗАВОД ТРУБОПРОВОДНОЙ АРМАТУРЫ

ИКАР

K3 41001.....	59
K3 44090, K3 44091.....	61
K3 44092, K3 44094, K3 44095.....	63
K3 44093.....	65
K3 44096.....	67



КУРГАНСКИЙ ЗАВОД ТРУБОПРОВОДНОЙ АРМАТУРЫ

КАР

(типа т/ф 16с48нж, 16лс48нж, 16нж48нж)

DN 15; 20; 25

PN 16,0 МПа

Примечание: PN 1,6; 2,5; 4,0; 6,3; 10
изготавливаются по отдельному заказу

Изготовление и поставка по ТУ 3742-019-00218147-99

Клапаны обратные предназначены для предотвращения обратного потока рабочей среды на трубопроводах для газообразных и жидких сред.

Минимальный перепад давления открытия клапана – 0,01 МПа.

Герметичность затвора по ГОСТ 11823-91.

Корпусные детали изготавливаются из стали 20, 09Г2С, 15ХМ, 08Х18Н10Т 12Х18Н10Т, 10Х17Н13М3Т или из материала заказчика методом горячей объемной штамповки.

K3 41001

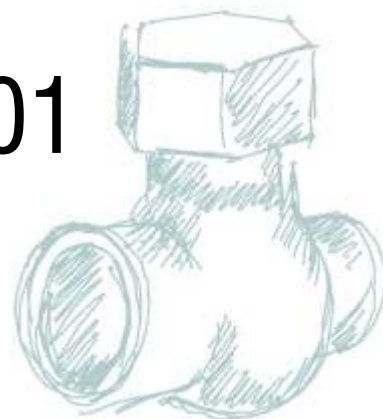

Рабочая среда: вода, пар, жидкие и газообразные нефтепродукты, природный газ, агрессивные среды, в том числе нефтепродукты. Допускается применение на других рабочих средах, неагрессивных к материалам деталей клапанов.

Климатическое исполнение по ГОСТ 15150: У1; ХЛ1.

Присоединение к трубопроводу: фланцевое по ГОСТ 12815, с ответными фланцами по ГОСТ 12821, муфтовое под приварку, муфтовое резьбовое, под приварку встык.

По отдельному заказу изготавливаются с присоединением фланцевым 1...7 ГОСТ 12815, с ответными фланцами 1...7 ГОСТ 12815.

А		В		С		D		E		F		Климатическое исполнение
Тип арматуры		Материал корпусных деталей		Присоединение к трубопроводу		Управление		Рабочая среда		Темп. рабочей среды °С		
						00	Ручное					
41	Клапаны обратные проходные	01	Сталь 20	01	Фланцевое исполнение 1 ГОСТ 12815-80			05	Вода, пар, жидкие и газообразные нефтепродукты, водогазо-нефтяные смеси, нефтяной попутный и природный газ	11	до +425	У1
		02	Сталь 09Г2С	02	Фланцевое исполнение 2 ГОСТ 12815-80			07	Агрессивные среды		до +350	ХЛ1
		23	Сталь 08Х18Н10Т	03	Фланцевое исполнение 3 ГОСТ 12815-80							
		24	Сталь 12Х18Н10Т	04	Фланцевое исполнение 4 ГОСТ 12815-80							
		26	Сталь 10Х17Н13М3Т	05	Фланцевое исполнение 5 ГОСТ 12815-80							
		41	Сталь 15ХМ	07	Фланцевое исполнение 7 ГОСТ 12815-80							
				11	Фланцевое по ГОСТ 3999							
				16	Под приварку встык							
				31	Муфтовое под приварку							
				32	Муфтовое резьбовое							
		99	Прочие	99	Прочие	99	Прочие	99	Прочие	99	Прочие	Прочие

Пример: Клапан обратный DN 15 PN 16,0 МПа ХЛ1 из стали 09Г2С, под приварку встык, для рабочей среды «жидкие нефтепродукты» с температурой до +425 °С, соответствует обозначению: Клапан обратный К3 41001-015 PN 16,0 МПа исполнение: А41 В02 С16 D99 Е05 F11 ХЛ1.



Рис. 1



Рис. 2

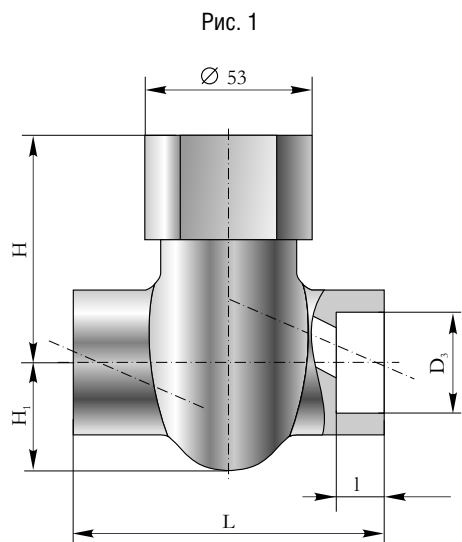

Рис. 3

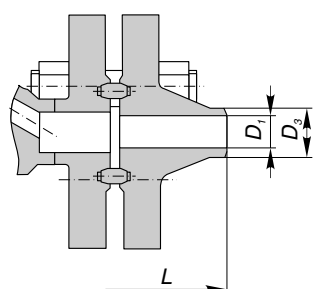

Рис. 4

ОСНОВНЫЕ ГАБАРИТНЫЕ И ПРИСОЕДИНИТЕЛЬНЫЕ РАЗМЕРЫ

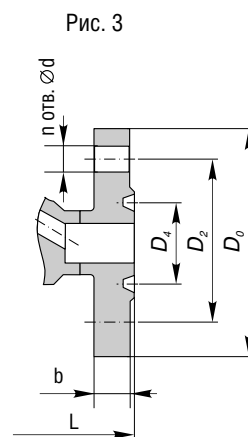
DN	Присоединение к трубопроводу	PN, МПа	Размеры, мм											n	Масса, кг	Рис.
			L	H	H1	D0	D1	D2	D3	D4	l	b	d			
15	Муфтовое резьбовое	16,0	90			-	-	-	G1/2-B	-		-	-	-	1,52	4
	Фланцевое исп. 7 ГОСТ 12815		130				-								3,72	3
	Фланцевое исп. 7 ГОСТ 12815 с ответными фланцами ГОСТ 12821		238	74	31	105	12	75	19	35		18	14	4	7,52	2
	Муфтовое под приварку		90			-	-	-	21,7	-	9,5	-	-	-	1,52	1
20	Муфтовое резьбовое	16,0	110			-	-	-	G3/4-B	-		-	-	-	2,28	4
	Фланцевое исп. 7 ГОСТ 12815		154				-								5,48	3
	Фланцевое исп. 7 ГОСТ 12815 с ответными фланцами ГОСТ 12821		280	75	36	125	18	90	26	45		20	18	4	11,38	2
	Муфтовое под приварку		110			-	-	-	27	-	12,7	-	-	-	2,28	1
25	Муфтовое резьбовое	16,0	130			-	-	-	G1-B	-		-	-	-	2,45	4
	Фланцевое исп. 7 ГОСТ 12815		178				-								6,95	3
	Фланцевое исп. 7 ГОСТ 12815 с ответными фланцами ГОСТ 12821		304	79	34	135	25	100	33	50		22	18	4	13,70	2
	Муфтовое под приварку		130			-	-	-	33,78	-	12,7	-	-	-	2,45	1

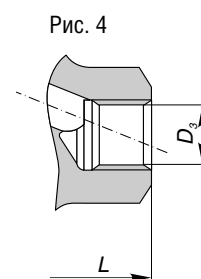

КУРГАНСКИЙ ЗАВОД ТРУБОПРОВОДНОЙ АРМАТУРЫ

ИКАР

(типа т/ф 19с53нж, 19лс53нж)

DN 100
PN 16,0 МПа

DN 100
PN 25,0 МПа

Изготовление и поставка по ТУ 3742-003-00218147-96

Затворы обратные предназначены для предотвращения обратного потока рабочей среды в трубопроводе при отключении насоса или аварийной ситуации на трубопроводе.

Герметичность затвора по ГОСТ 13252-91. Корпусные детали изготавливаются из стали 25Л, хм25Л по ТУ 4112-017-00218147-99 (КСУ-60 > 400 кДж/м²), или из материала заказчика методом литья.

Рабочая среда: вода сеноманская, подтоварная или техническая. Допускается применение на других рабочих средах, неагрессивных к материалам деталей клапанов.

Климатическое исполнение по ГОСТ 15150: У1; ХЛ1.

КЗ 44090

КЗ 44091

Присоединение к трубопроводу: фланцевое исполнения 7 по ГОСТ 12815, с ответными фланцами исполнения 7 по ГОСТ 12821, под приварку встык.

Все изделия, без исключения, проходят испытания на плотность и прочность материала водой давлением 1,5PN; на работоспособность и герметичность затвора водой давлением 1,1PN. По требованию заказчика или проекта возможно проведение дополнительных испытаний по согласованной методике.

Каждому изделию присваивается уникальный заводской номер, который выбит на корпусе, указан в табличке и проставлен в паспорте изделия. По этому номеру возможно восстановление всей информации об изготовлении изделия, контроле и испытаниях. Данная информация хранится в ОТК ОАО «Икар». При включении в проекты или заявки данных клапанов с дополнительными требованиями, например, о размерах разделки под приварку встык, отличных от приведенных в настоящем разделе каталога, следует это указывать в соответствующем документе (ведомость арматуры, спецификация и т. п.).

А		В		С		D		Е		Климатическое исполнение
Тип арматуры		Материал корпусных деталей		Присоединение к трубопроводу		Рабочая среда		Темп. рабочей среды °С		
45	Затворы обратные однодисковые без демпфера	03	Сталь 25Л	07	Фланцевое исполнение 7 ГОСТ 12815-80	03	Вода сеноманская, подтоварная или техническая	01	до +50	У1
		04	Сталь хм25Л	13	С ответными фланцами ГОСТ 12821					ХЛ1
				16	Под приварку встык					
		99	Прочие	99	Прочие	99	Прочие	99	Прочие	



Пример: Клапан запорный проходной DN 15 PN 16,0 МПа ХЛ1 из стали 25Л, под приварку встык, с ручным управлением, для рабочей среды «вода сеноманская» с температурой до +50 °С, соответствует обозначению: Затвор КЗ 44090 PN 16,0 МПа исполнение: А45 В03 С16 Е03 F01 ХЛ1.

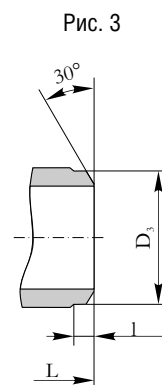
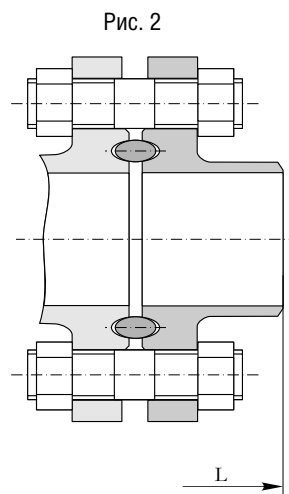
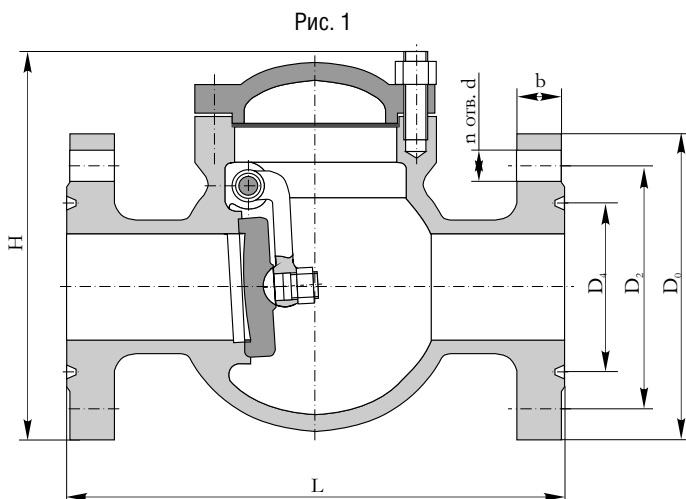

ОСНОВНЫЕ ГАБАРИТНЫЕ И ПРИСОЕДИНИТЕЛЬНЫЕ РАЗМЕРЫ

DN	Присоединение к трубопроводу	PN, МПа	Размеры, мм									n	Масса, кг	Рис.		
			L	H	D0	D2	D3	D4	l	b	d					
100	Фланцевое исп. 7 ГОСТ 12815	16,0	430	562	265	210	-	145	-	-	37	30	8	81	1	
		25,0														48
	Фланцевое исп. 7 с ответными фланцами	16,0	650		37	131										
		25,0	680		48	144										
	Под приварку встык	16,0	430		-	-	110	-	20	-	-	-	54	-	54	3
		25,0			114	-	-	54								
150	Фланцевое исп. 7 ГОСТ 12815	16,0	550	562	350	290	-	205	-	-	47	33	12	208	1	
		20,0	637		394	318		211			84	39		277		
		25,0	830		350	290		205			47	33		305		
	Фланцевое исп. 7 с ответными фланцами	16,0	1012	394	318	211	84	39	522	2						
		20,0	550	525	-	-	161	-	-		-	-	-	157		
		25,0												196	-	-



КУРГАНСКИЙ ЗАВОД ТРУБОПРОВОДНОЙ АРМАТУРЫ

ИКАР

(типа т/ф 19с54нж, 19лс54нж, 19нж54нж),
(аналог 19с53нж, 19лс53нж)

Изготовление и поставка по ТУ 3742-015-00218147-99

Затворы обратные предназначены для предотвращения обратного потока среды при отключении насоса или аварийном обесточивании системы.

Герметичность затвора по ГОСТ 13252-91.

Корпусные детали изготавливаются из стали 25Л, 20, 09Г2С, хм25Л по ТУ 4112-017-00218147-99 12Х18Н9ТЛ

(КСУ-60 ≥ 30 кДж/м²), или из материала заказчика методом литья.

Рабочая среда: жидкие и газообразные нефтепродукты, водогазонефтяные смеси, нефтяной попутный и природный газ. Допускается применение на других рабочих средах, неагрессивных к материалам деталей клапанов.

Климатическое исполнение по ГОСТ 15150: У1; ХЛ1.

КЗ 44092

DN 50; 80; 100, PN 4,0 МПа

КЗ 44094

DN 50; 80; 100, PN 2,6 МПа

КЗ 44095

DN 50; 80; 100, PN 1,6 МПа

Присоединение к трубопроводу: фланцевое по ГОСТ 12815, с ответными фланцами по ГОСТ 12821, под приварку встык.

Все изделия, без исключения, проходят испытания на плотность и прочность материала водой давлением 1,5PN; на герметичность относительно внешней среды воздухом давлением PN; на работоспособность и герметичность затвора водой давлением 1,1PN. По требованию заказчика или проекта возможно проведение дополнительных испытаний по согласованной методике.

Каждому изделию присваивается уникальный заводской номер, который выбит на корпусе, указан в табличке и проставлен в паспорте изделия. По этому номеру возможно восстановление всей информации об изготовлении изделия, контроле и испытаниях. Данная информация хранится в ОТК ОАО «Икар».

При включении в проекты или заявки данных клапанов с дополнительными требованиями, например, об изготовлении клапанов на давление, отличное от приведенного в настоящем разделе, следует это указывать в соответствующем документе (ведомость арматуры, спецификация и т. п.).

А		В		С		D		E		F		Климатическое исполнение
Тип арматуры		Материал корпусных деталей		Присоединение к трубопроводу		Управление		Рабочая среда		Темп. рабочей среды °С		
45	Затворы обратные однодисковые без демпфера	01	Сталь 20	03	фланцевое исполнение 2 ГОСТ 12815-80	09		05	Вода, пар, жидкие и газообразные нефтепродукты, водогазонефтяные смеси, нефтяной попутный и природный газ	12	до +450	У1
		02	Сталь 09Г2С	16	Под приварку встык							ХЛ1
		03	Сталь 25Л									
		04	Сталь хм25Л									
		99	Прочие	99	Прочие	99	Прочие	99	Прочие	99	Прочие	



Пример: Затвор обратный DN 50 PN 2,5 МПа ХЛ1 из стали хм25Л, с ответными фланцами, для рабочей среды «газообразные нефтепродукты» с температурой от минус 60 °С до +350 °С, соответствует обозначению: Затвор обратный КЗ 44094-50-03 PN 2,5 МПа исполнение: А45 В04 С03 D99 Е05 F12 ХЛ1.

Рис. 1



Рис. 2



Рис. 3

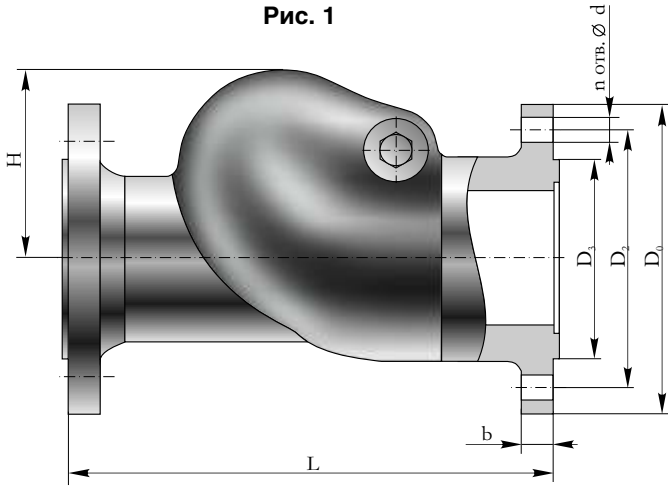

ОСНОВНЫЕ ГАБАРИТНЫЕ И ПРИСОЕДИНИТЕЛЬНЫЕ РАЗМЕРЫ

DN	Присоединение к трубопроводу	PN, МПа	Размеры, мм								n	Масса, кг	Рис.														
			L	H	D0	D1	D2	D3	b	d																	
50	Фланцевое исп. 2 ГОСТ 12815	1,6	230	83	160	-	-	-	66	-	-	4	9,7	1													
		2,5																									
		4,0																									
	Фланцевое исп. 2 ГОСТ 12815 с ответными фланцами ГОСТ 12821 исп.3 ГОСТ 12815	1,6	332												160	49	125	-	58	13	18	-	-	16,6	3		
		2,5														49				17							
		4,0														48				17							
Под приварку встык	1,6	230	-	-	-	-	66	-	-	-	-	5,1	2														
	2,5																										
	4,0																										
80	Фланцевое исп. 2 ГОСТ 12815	1,6	310	111	195	-	160	120	-	100	-	18	8	19	1												
		2,5														17	20,4										
		4,0														21	20,4										
	Фланцевое исп. 2 ГОСТ 12815 с ответными фланцами ГОСТ 12821 исп. 3 ГОСТ 12815	1,6	432											195	78	160	90	-	-	-	-	-	18	8	31	3	
		2,5																							17		33
		4,0																							19		33,5
	Под приварку встык	2,5	310											-	-	-	-	100	-	-	-	-	-	-	14	2	
		4,0																									
		4,0																									
100	Фланцевое исп. 2 ГОСТ 12815	1,6	350	145	215	-	180	-	-	124	-	18	8	31	1												
		2,5												230		190	22										
		4,0												21		23	34,8										
	Фланцевое исп. 2 ГОСТ 12815 с ответными фланцами ГОСТ 12821 исп. 3 ГОСТ 12815	1,6	463		215	96	180	110	-	-	-	-	-	18	8	43,1	3										
		2,5														479		21	22	52,2							
		4,0														493		23	22	54,1							
	Под приварку встык	2,5	350		-	-	-	-	124	-	-	-	-	-	-	24,2	2										
		4,0																									

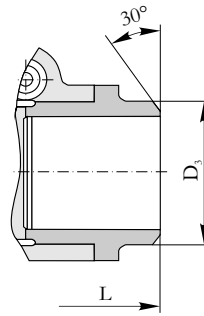
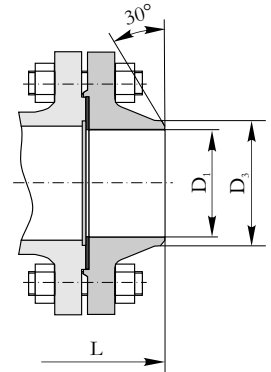

КУРГАНСКИЙ ЗАВОД ТРУБОПРОВОДНОЙ АРМАТУРЫ

ИКАР

(типа т/ф 19с55нж, 19лс55нж)

DN 50
PN 32,0 МПа

Изготовление и поставка по ТУ 3742-025-00218147-2000

Затворы обратные предназначены для предотвращения обратного потока рабочей среды при отключении насоса или аварийной ситуации на трубопроводе.

Пропуск среды в затворе – не более 1 см³/мин. для воды и 1 дм³/мин. для газа.

Корпусные детали изготавливаются из стали 20, 09Г2С или из материала заказчика методом горячей объемной штамповки.

Рабочая среда: неагрессивный природный газ, содержащий жидкие углеводы, этиленгликоль, метанол (СН₂ОН), турбинные масла, воду и механические примеси до 10 мг/нм³ с размером частиц до 0,2 мм. Допускается применение на других рабочих средах, неагрессивных к материалам деталей клапанов.

Климатическое исполнение по ГОСТ 15150: У1; ХЛ1.

КЗ 44093

Присоединение к трубопроводу: фланцевое по ГОСТ 9399, с ответными фланцами по ГОСТ 9399. Возможно изготовление с иным присоединением, определенным заказчиком.

Все изделия, без исключения, проходят испытания на плотность и прочность материала водой давлением 1,5PN; на герметичность относительно внешней среды воздухом давлением PN; на работоспособность и герметичность затвора водой давлением 1,1PN. По требованию заказчика или проекта возможно проведение дополнительных испытаний по согласованной методике.

Каждому изделию присваивается уникальный заводской номер, который выбит на корпусе, указан в табличке и проставлен в паспорте изделия. По этому номеру возможно восстановление всей информации об изготовлении изделия, контроле и испытаниях. Данная информация хранится в ОТК ОАО «Икар».

При включении в проекты или заявки данных клапанов с дополнительными требованиями, например, с присоединением к трубопроводу под приварку встык, следует это указывать в соответствующем документе (ведомость арматуры, спецификация и т. п.).

А		В		С		D		Е		F		Климатическое исполнение	
Тип арматуры		Материал корпусных деталей		Присоединение к трубопроводу		Управление		Рабочая среда		Темп. рабочей среды °С			
45	Затворы обратные однодисковые без демпфера	01	Сталь 20	11	фланцевое по ГОСТ 9399			09	Неагрессивные среды со специальными свойствами	05	до +200	У1	
		02	Сталь 09Г2С							11	до +200	ХЛ1	
													Т1
		99	Прочие	99	Прочие			99	Прочие	99	Прочие		



Пример: Затвор обратный DN 50 PN 32,0 МПа ХЛ1 из стали 09Г2С, фланцевое, для рабочей среды «неагрессивная среда со специальными свойствами» с температурой от минус 10 °С до +200 °С, соответствует обозначению: Затвор обратный КЗ 44093-50 PN 32,0 МПа исполнение: А45 В02 С11 D99 Е09 F05 ХЛ1.

ВАРИАНТЫ ПРИСОЕДИНЕНИЯ К ТРУБОПРОВОДУ

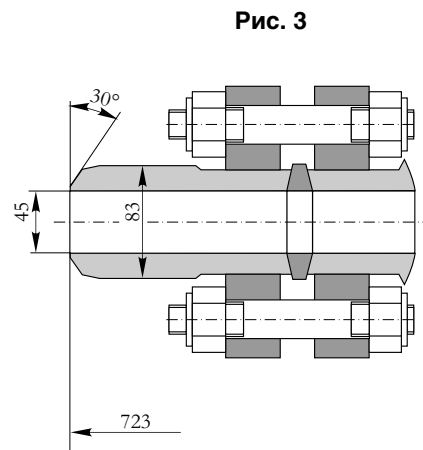
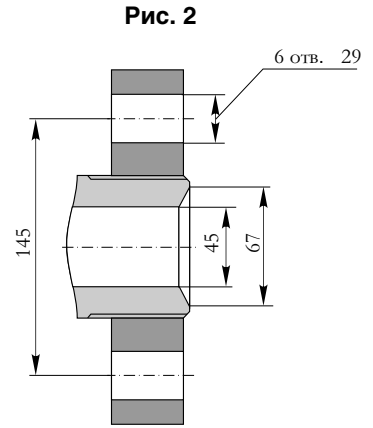
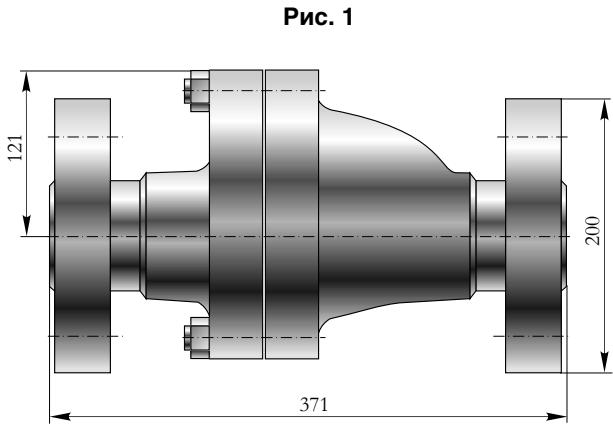



КУРГАНСКИЙ ЗАВОД ТРУБОПРОВОДНОЙ АРМАТУРЫ

ИКАР

(типа т/ф 19ч55п У1)

DN 100; 150; 200; 250; 300
PN 1,0 МПа

Изготовление и поставка по ТУ 3742-034-00218147-2003

Затвор обратный предназначен для перекрытия потока рабочей среды в обратном направлении на трубопроводах для жидких сред.

Герметичность затвора по ГОСТ 13252-91. Корпусные детали изготавливаются из стали 25Л, СЧ 20 или из материала заказчика методом литья. Рабочая среда: щелочная, с содержанием щелочи до 24%, содержание твердых частиц от 1,0 до 1000 г/л, величина частиц не более 0,5 мм, пульпа, глинозем.

Температура рабочей среды: до +90 °С.
Климатическое исполнение У1.

Присоединение к трубопроводу: фланцевое по ГОСТ 2815, с ответными фланцами по ГОСТ 12821.

Управление – автоматический (потоком рабочей среды).
Установочное положение – горизонтальное

КЗ 44096

(надпись «верх» – сверху) или вертикальное (стрелка на корпусе направлена вверх).

Гарантийный срок эксплуатации – 12 месяцев со дня ввода в эксплуатацию.

Гарантийная наработка – 1000 циклов в период гарантийного срока эксплуатации.

Все изделия, без исключения, проходят испытания на плотность и прочность материала. По требованию заказчика или проекта возможно проведение дополнительных испытаний по согласованной методике.

Каждому изделию присваивается уникальный заводской номер, который выбит на корпусе, указан в табличке и проставлен в паспорте изделия. По этому номеру возможно восстановление всей информации об изготовлении изделия, контроле и испытаниях. Данная информация хранится в ОТК ОАО «Икар».

При включении в проекты или заявки данных затворов с дополнительными требованиями, например, об исполнении фланцев по ГОСТ 12815, отличном от приведенного в настоящем разделе, следует это указывать в соответствующем документе (ведомость арматуры, спецификация и т. п.).

А		В		С		Е		F		Климатическое исполнение
Тип арматуры		Материал корпусных деталей		Присоединение к трубопроводу		Рабочая среда		Темп. рабочей среды °С		
45	Затворы обратные однодисковые без демпфера	03	Сталь 25Л	01	Фланцевое исполнение 1 ГОСТ 12815-80	Вода щелочная, содержание щелочи до 24%. Содержание твердых частиц от 1,0 до 1000 г/л, величиной не более 0,5 мм		02	до +100	У1
		51	СЧ20	13	С ответными фланцами ГОСТ 12821-80					
		99	Прочие	99	Прочие	Прочие		99	Прочие	

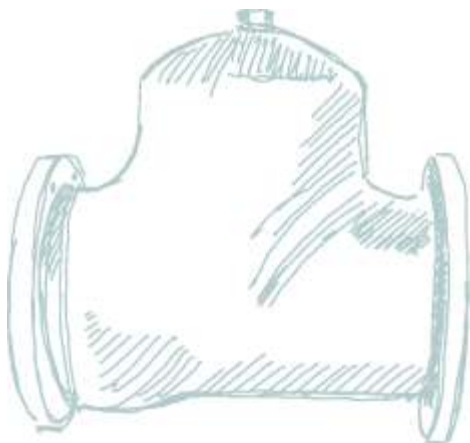

Пример: Затвор обратный DN 100 PN 1,0 МПа ХЛ1 из чугуна СЧ20, с ответными фланцами ГОСТ 12821-80, для рабочей среды «вода щелочная» с температурой до +90 °С, соответствует обозначению: Затвор обратный КЗ 44096-100 PN 1,0 МПа исполнение: А45 В51 С13 Е13 F02 У1.

Рис. 1



Рис. 2



ОСНОВНЫЕ ГАБАРИТНЫЕ И ПРИСОЕДИНИТЕЛЬНЫЕ РАЗМЕРЫ

DN	Присоединение к трубопроводу	PN, МПа	Размеры, мм										n	Масса, кг	Рис.
			L	H	D	D ₀	D ₁	D ₂	D ₃	h	b	d			
100	Фланцевое исп. 1 ГОСТ 2815	1,0	350	208	100	215	-	180	-	-	-	18	8	24	1
	с отв. флан. ГОСТ 2815													33,3	2
150	Фланцевое исп. 1 ГОСТ 2815	1,0	460	285	150	280	-	240	-	-	-	22	8	40	1
	с отв. флан. ГОСТ 2815													55	2
200	Фланцевое исп. 1 ГОСТ 2815	1,0	500	365	200	335	-	295	-	-	-	22	8	70	1
	с отв. флан. ГОСТ 2815													102	2
250	Фланцевое исп. 1 ГОСТ 2815	1,0	600	450	250	390	-	350	-	-	-	22	12	122	1
	с отв. флан. ГОСТ 2815													161	2
300	Фланцевое исп. 1 ГОСТ 2815	1,0	750	550	300	440	-	400	-	-	-	22	12	205	1
	с отв. флан. ГОСТ 2815													275	2

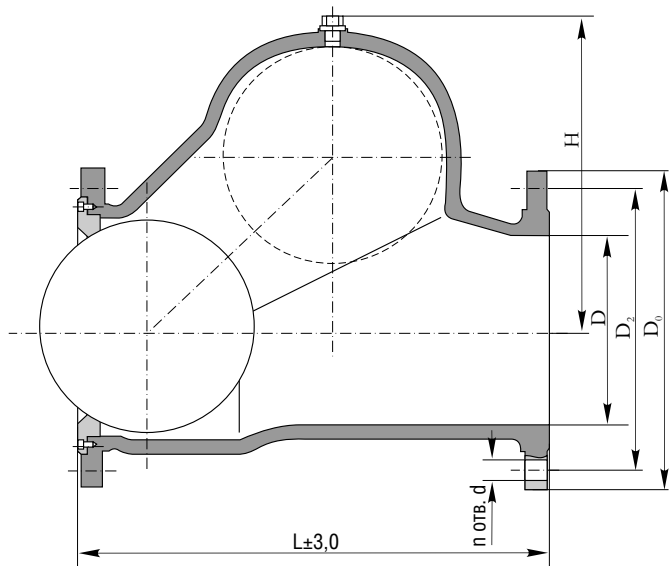
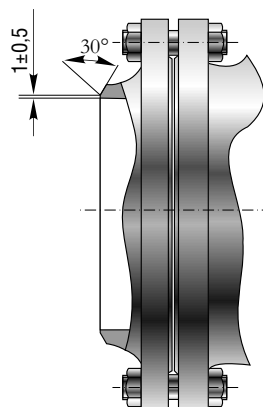
ЧУГУННАЯ АРМАТУРА

Настоящий каталог предназначен для работников проектных институтов, конструкторских бюро, организаций, осуществляющих закупки трубопроводной арматуры и других предприятий.

Эскизы, приведенные в каталоге, дают общее представление об устройстве и конструкции изделий.

Приведенная в каталоге схема обозначения определяет возможности предприятия по раз-работке и изготовлению различных исполнений трубопроводной арматуры по требованию заказчика.

При выборе арматуры необходимо предусмотреть, чтобы материалы деталей арматуры были стойкими к воздействию рабочих сред.



КУРГАНСКИЙ ЗАВОД ТРУБОПРОВОДНОЙ АРМАТУРЫ

ИКАР

При заказе или указании в проектах, необходимо давать информацию о рабочей среде, рабочих параметрах, материалах, дополнительных испытаниях и других свойствах арматуры.

Уважаемые пользователи каталога!
Убедительно просим Вас не рассматривать информацию, приведенную в этом каталоге, как ограничение возможностей ОАО «ИКАР» в проектировании и изготовлении арматуры. Мы готовы по любым Вашим требованиям разработать, изготовить и осуществить поставку изделий в кратчайшие сроки.

Если у Вас возникли вопросы или предложения, касающиеся продукции, выпускаемой ОАО «ИКАР», пожалуйста, свяжитесь с нашими специалистами, мы всегда рады выслушать и готовы Вам помочь!

ЗАДВИЖКИ ЧУГУННЫЕ

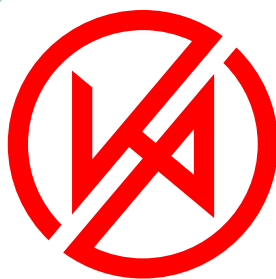

КУРГАНСКИЙ ЗАВОД ТРУБОПРОВОДНОЙ АРМАТУРЫ

КЗАР

КЗ 1507,	
КЗ 1503.....	71
КЗ 12010.....	73
КЗ 13020.....	75
ПТ 12005,	
ПТ 12002.....	76



КУРГАНСКИЙ ЗАВОД ТРУБОПРОВОДНОЙ АРМАТУРЫ

ИКАР

(типа т/ф 30ч15р, 30ч515бр, 30ч915бр)

DN 500; 600; 800;

PN 1,0 МПа

Изготовление и поставка по ТУ 26-07-1214-79

Задвижки параллельные с невыдвижным шпинделем применяются в качестве запорных устройств на трубопроводах для воды.

Тип задвижек: параллельные с невыдвижным шпинделем.

Корпусные детали изготавливаются из чугуна СЧ 20 методом литья. Рабочая среда вода.

Температура рабочей среды до +100 °С; климатическое исполнение У3 или Т1 по ГОСТ 15150.

Температура окружающей среды не ниже минус 10 °С.

Присоединение к трубопроводу: фланцевое по ГОСТ 12815, с ответными фланцами по ГОСТ 12820.

КЗ 1507-500

КЗ 1503-800

Задвижки изготавливаются с ручным управлением, с электроприводом, а так же со специальным типом и требованиями по управлению.

Все изделия, без исключения, проходят испытания на плотность и прочность материала водой давлением 1,5PN; на герметичность относительно внешней среды водой давлением PN; на работоспособность и герметичность затвора водой давлением 1,1PN.

По требованию заказчика или проекта возможно проведение дополнительных испытаний по согласованной методике. Каждому изделию присваивается уникальный заводской номер, который выбит на корпусе, указан в табличке и проставлен в паспорте изделия.

По этому номеру возможно восстановление всей информации об изготовлении изделия, контроле и испытаниях.

Данная информация хранится в ОТК ОАО «Икар».

При включении в проекты или заявки данных задвижек с дополнительными требованиями, следует это указывать в соответствующем документе (ведомость арматуры, спецификация и т. п.).

А		В		С		D		E		F		Климатическое исполнение
Тип арматуры		Материал корпусных деталей		Присоединение к трубопроводу		Управление		Рабочая среда		Темп. рабочей среды °С		
11	Задвижки параллельные однодисковые распорные					00	Ручное					
		51	Чугун Сч 20	01	Фланцевое исполнение 1 ГОСТ 12815-80	09	Электрический привод	01	Вода	02	до +100	У3
				12	С ответными фланцами ГОСТ 12820							Т1
		99	Прочие	99	Прочие	99	Прочие	99	Прочие	99	Прочие	

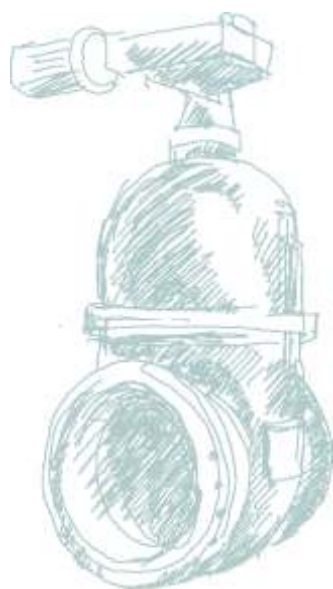

Пример: Задвижка параллельная с невыдвижным шпинделем DN 500 PN 1,0 МПа У3 из чугуна СЧ20, фланцевое присоединение, с электроприводом, для рабочей среды «вода» с температурой до +100 °С, соответствует обозначению: Задвижка КЗ 1507-500 PN 1,0 МПа исполнение: А11 В51 С01 D09 E01 F02 У3.

ВАРИАНТЫ ПО СПОСОБУ УПРАВЛЕНИЯ

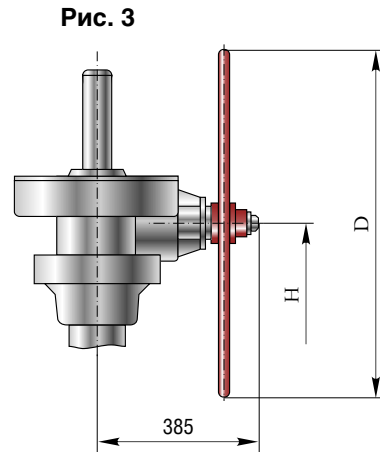
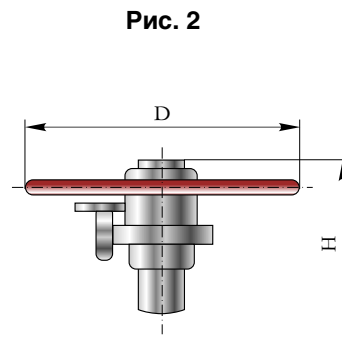
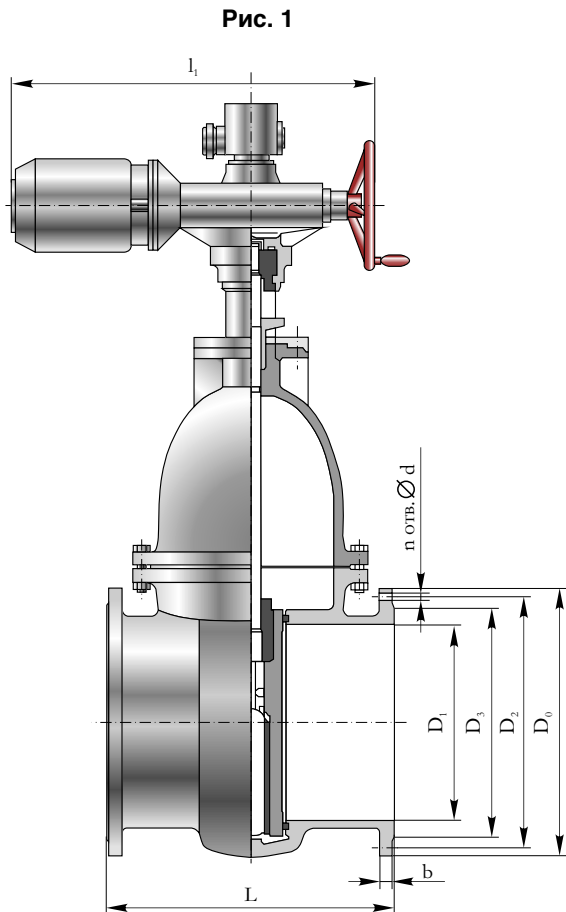

ОСНОВНЫЕ ГАБАРИТНЫЕ И ПРИСОЕДИНИТЕЛЬНЫЕ РАЗМЕРЫ

DN	Присоединение к трубопроводу	PN, МПа	Размеры, мм											Масса, кг		Рис.
			L	H	D	D0	D1	D2	D3	l1	b	d	n	руч.		
				руч.												
500	Фланцевое исп. 1 по ГОСТ 12815	1,0	700	1360	640	670	500	620	585	985	30	26	20	870	2; 1	
800	Фланцевое исп. 1 по ГОСТ 12815	1,0	1000	1900	800	1010	800	950	905	1352	39	33	24	2831	1,3	

ПРИМЕЧАНИЕ: Данные по применяемости электроприводов смотри в разделе «Перечень электроприводов, применяемых на изделиях ОАО «Икар» (стр. 98).



КУРГАНСКИЙ ЗАВОД ТРУБОПРОВОДНОЙ АРМАТУРЫ

ИКАР

(типа т/ф 30ч25бр, 30ч925бр, 30ч25брм, 30ч925брм, 30ч525брм)

DN 500; 600; 800;
PN 0,25 МПа

Изготовление и поставка по ТУ 26–07–1214–79

Задвижки клиновые с невыдвижным шпинделем применяются в качестве запорных устройств на трубопроводах для воды.

Тип задвижек: клиновые с невыдвижным шпинделем.

Корпусные детали изготавливаются из чугуна СЧ 20 методом литья.

Рабочая среда – вода. Температура рабочей среды до +100 °С; климатическое исполнение У3 или Т1 по ГОСТ 15150.

Температура окружающей среды не ниже минус 10 °С.

Присоединение к трубопроводу: фланцевое по ГОСТ 12815, с ответными фланцами по ГОСТ 12820.

Задвижки изготавливаются с ручным управлением, с электроприводом, а так же со специальным типом и требованиями по управлению.

КЗ 12010

Все изделия, без исключения, проходят испытания на плотность и прочность материала водой давлением 1,5PN; на герметичность относительно внешней среды водой давлением PN; на работоспособность и герметичность затвора водой давлением 1,1PN.

По требованию заказчика или проекта возможно проведение дополнительных испытаний по согласованной методике.

Каждому изделию присваивается уникальный заводской номер, который выбит на корпусе, указан в табличке и проставлен в паспорте изделия.

По этому номеру возможно восстановление всей информации об изготовлении изделия, контроле и испытаниях.

Данная информация хранится в ОТК ОАО «Икар».

При включении в проекты или заявки данных клапанов с дополнительными требованиями, следует это указывать в соответствующем документе (ведомость арматуры, спецификация и т. п.).

А		В		С		D		E		F		Климатическое исполнение
Тип арматуры		Материал корпусных деталей		Присоединение к трубопроводу		Управление		Рабочая среда		Темп. рабочей среды °С		
12	Задвижки клиновые с цельным или упругим клином с невыдвижным шпинделем					00	Ручное	01	Вода			
		51	Чугун Сч 20	01	Фланцевое исполнение 1 ГОСТ 12815–80	09	Электрический привод			02	до +100	У3
				12	С ответными фланцами ГОСТ 12820							Т1
		99	Прочие	99	Прочие	99	Прочие	99	Прочие	99	Прочие	



Пример: Задвижка клиновая с невыдвижным шпинделем DN 800 PN 0,25 МПа У3 из чугуна СЧ20, фланцевое присоединение, с электроприводом, для рабочей среды «вода» с температурой до +100 °С, соответствует обозначению: Задвижка КЗ 12010–500 PN 0,25 МПа исполнение: А12 В51 С01 D09 E01 F02 У3.

Рис. 1



Рис. 2



Рис. 3

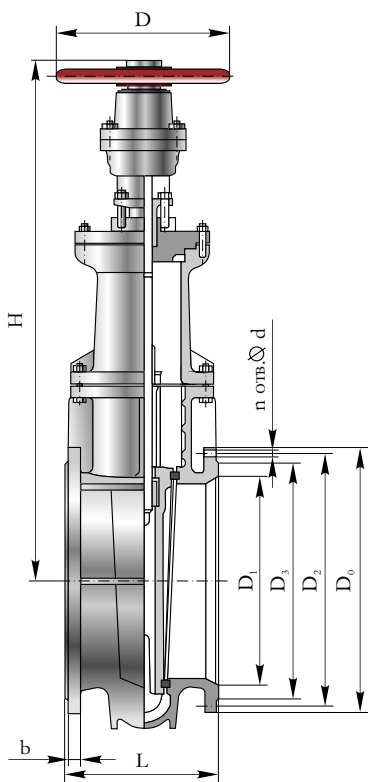

ВАРИАНТЫ ПО СПОСОБУ УПРАВЛЕНИЯ

ОСНОВНЫЕ ГАБАРИТНЫЕ И ПРИСОЕДИНИТЕЛЬНЫЕ РАЗМЕРЫ

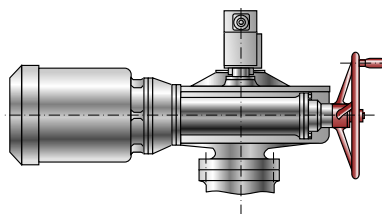
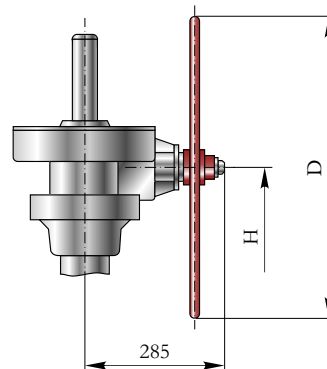
DN	Присоединение к трубопроводу	PN, МПа	Размеры, мм										n	Масса, кг		Рис.
			L	H	D	D0	D1	D2	D3	b	d	руч.				
				руч.												
500	Фланцевое исп. 1 по ГОСТ 12815	0,25	350	1265	400	640	500	600	570	25	23	16	562		1; 2	
600	Фланцевое исп. 1 по ГОСТ 12815	0,25	390	1420	640	755	600	705	670	25	27	20	780		1; 2	
800	Фланцевое исп. 1 по ГОСТ 12815	0,25	470	1740 1660*	640	975	800	920	880	29	30	24	1720 1649*		1; 2; 3	

ПРИМЕЧАНИЕ: * – исполнение с редуктором.

Данные по применяемости электроприводов смотри в разделе «Перечень электроприводов, применяемых на изделиях ОАО «Икар» (стр. 98).



КУРГАНСКИЙ ЗАВОД ТРУБОПРОВОДНОЙ АРМАТУРЫ

ИКАР

(типа т/ф 30ч36бк, 30ч536бк, 30ч936бк)

DN 500; 600; 800

PN 0,16; 0,25 МПа (для DN 800 – 0,16 МПа)

Изготовление и поставка по ТУ 26–07–1214–79

Задвижки клиновые с выдвижным шпинделем применяются в качестве запорных устройств на трубопроводах для топливного и коксового газа с температурой до +250 °С, воды и пара с температурой до +225 °С.

Герметичность затвора задвижек по классу D1 ГОСТ 9544 для рабочей среды «вода, пар».

Тип задвижек: клиновые с выдвижным шпинделем.

Корпусные детали изготавливаются из чугуна СЧ 20 методом литья.

Климатическое исполнение У3 или Т1 по ГОСТ 15150.

Температура окружающей среды не ниже минус 10 °С.

Присоединение к трубопроводу: фланцевое по ГОСТ 12815, с ответными фланцами по ГОСТ 12820.

КЗ 13020

Задвижки изготавливаются с ручным управлением, с электроприводом, а так же со специальным типом и требованиями по управлению.

Все изделия, без исключения, проходят испытания на плотность и прочность материала водой давлением 1,5PN; на герметичность относительно внешней среды водой давлением PN; на работоспособность и герметичность затвора водой давлением 1,1PN.

По требованию заказчика или проекта возможно проведение дополнительных испытаний по согласованной методике. Каждому изделию присваивается уникальный заводской номер, который выбит на корпусе, указан в табличке и проставлен в паспорте изделия.

По этому номеру возможно восстановление всей информации об изготовлении изделия, контроле и испытаниях.

Данная информация хранится в ОТК ОАО «Икар».

При включении в проекты или заявки данных клапанов с дополнительными требованиями, следует это указывать в соответствующем документе (ведомость арматуры, спецификация и т. п.).

А		В		С		D		E		F		Климатическое исполнение	Класс герметичности
Тип арматуры		Материал корпусных деталей		Присоединение к трубопроводу		Управление		Рабочая среда		Темп. рабочей среды °С			
11	Задвижки клиновые с цельным или упругим клином с выдвижным шпинделем	51	Чугун СЧ20	01	Фланцевое исполнение 1 ГОСТ 12815–80	00	Ручное	02	Вода, пар	05	до +200	У3	С
				12	С ответными фланцами ГОСТ 12820	23	Топливный и коксовый газ			06	до +225	Т1	Д
		99	Прочие	99	Прочие			99	Прочие	99	Прочие		



Пример: Задвижка клиновая с выдвижным шпинделем DN 800 PN 0,16 МПа У3 из чугуна СЧ20, фланцевая, с электроприводом, для рабочей среды «топливный и коксовый газ» с температурой до +225 °С, класс герметичности D1, соответствует обозначению: Задвижка КЗ 13020–800 PN 0,16 МПа исполнение: А11 В51 С01 D09 E23 F06 У3 С.

ЗАТВОРЫ ДИСКОВЫЕ ЗАПОРНО-РЕГУЛИРУЮЩИЕ, ОБРАТНЫЕ



КУРГАНСКИЙ ЗАВОД ТРУБОПРОВОДНОЙ АРМАТУРЫ

КЗАР

ЗАПОРНО-РЕГУЛИРУЮЩИЕ
КЗ 99167.....77

ОБРАТНЫЕ
ПФ 44003.....79
КЗ 44067.....81
КОЗ, КОП.....83



КУРГАНСКИЙ ЗАВОД ТРУБОПРОВОДНОЙ АРМАТУРЫ

ИКАР

(типа т/ф 32ч326р, 32ч926р)

DN 500; 600; 800
PN 1,0 МПа

Изготовление и поставка по ТУ 26–23–028–92

Затворы дисковые запорно–регулирующие предназначены для установки на трубопроводах в качестве запорных и регулирующих устройств для воды.

Герметичность затвора по классу D ГОСТ 9544.

Тип затвора: дисковый запорно–регулирующий.

Корпусные детали изготавливаются из чугуна СЧ 20 методом литья.

Рабочая среда – вода. Температура рабочей среды до +100 °С; климатическое исполнение У3 или Т1 по ГОСТ 15150. Температура окружающей среды не ниже минус 10 °С.

Присоединение к трубопроводу: фланцевое по ГОСТ 12815, с ответными фланцами по ГОСТ 12820 и ГОСТ 12821.

КЗ 99167

Затворы изготавливаются с ручным управлением, с электроприводом, а так же со специальным типом и требованиями по управлению.

Все изделия, без исключения, проходят испытания на плотность и прочность материала водой давлением 1,5PN; на герметичность относительно внешней среды водой давлением PN; на работоспособность и герметичность затвора водой давлением 1,1PN.

По требованию заказчика или проекта возможно проведение дополнительных испытаний по согласованной методике.

Каждому изделию присваивается уникальный заводской номер, который выбит на корпусе, указан в табличке и проставлен в паспорте изделия.

По этому номеру возможно восстановление всей информации об изготовлении изделия, контроле и испытаниях.

Данная информация хранится в ОТК ОАО «Икар».

При включении в проекты или заявки данных клапанов с дополнительными требованиями, следует это указывать в соответствующем документе (ведомость арматуры, спецификация и т. п.).

А		В		С		D		E		F		Климатическое исполнение	Класс герметичности
Тип арматуры		Материал корпусных деталей		Присоединение к трубопроводу		Управление		Рабочая среда		Темп. рабочей среды °С			
69	Затворы дисковые с электрическим исполнительным механизмом, в т. ч. под дистанционное управление	51	Чугун Сч20	01	Фланцевое исполнение 01 ГОСТ 12815–80	00	Ручное						
				12	С ответными фланцами по ГОСТ 12820	09	Электрический привод	01	Вода	02	до +100	У3	D
				13	С ответными фланцами по ГОСТ 12821								Т1
		99	Прочие	99	Прочие	99	Прочие	99	Прочие	99	Прочие		

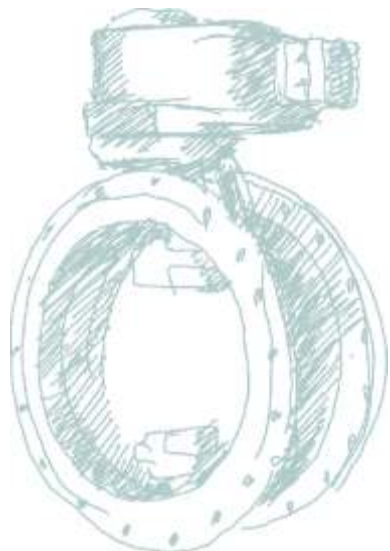

Пример: Затвор дисковый запорно–регулирующий DN 500 PN 1,0 МПа из чугуна СЧ20, фланцевое присоединение с электроприводом для рабочей среды «вода» с температурой до +100 °С, класс герметичности D, соответствует обозначению: Затвор КЗ 99167–500 PN 1,0 МПа исполнение: А69 В51 С01 D09 E01 F02 У3 D.

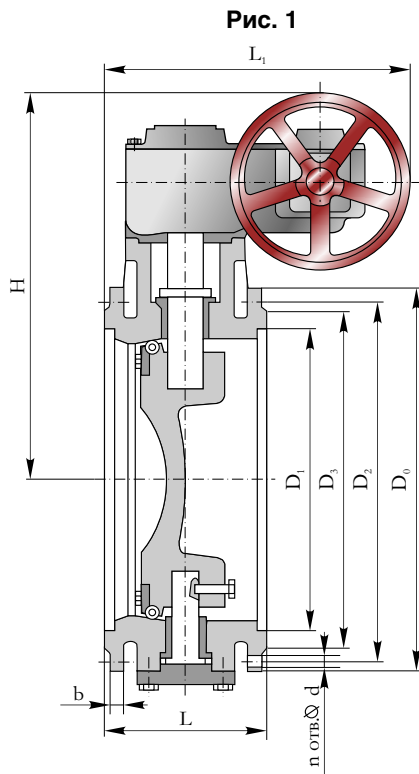

ВАРИАНТЫ ПРИСОЕДИНЕНИЯ К ТРУБОПРОВОДУ

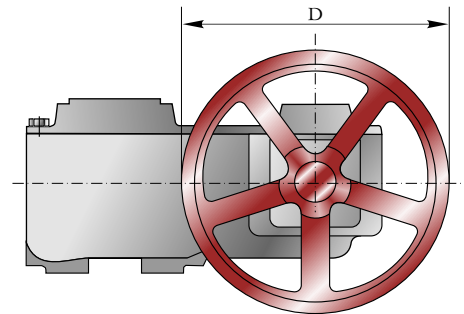
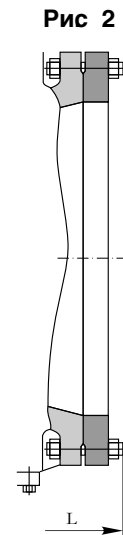

ОСНОВНЫЕ ГАБАРИТНЫЕ И ПРИСОЕДИНИТЕЛЬНЫЕ РАЗМЕРЫ

DN	Присоединение к трубопроводу	PN, МПа	Размеры, мм										n	Масса, кг		Рис.
			L	H	D	D0	D1	D2	D3	L1	b	d		1*	2**	
500	Фланцевое исп. 1 по ГОСТ 12815	1,0	275	733	450	670	510	620	585	528	30	27	20	375	400	1
	370		453											478	1; 2	
600	Фланцевое исп. 1 по ГОСТ 12815	1,0	300	783	450	780	610	725	685	540	31	30	20	515	541	1
	410		627											653	1; 2	
800	Фланцевое исп. 1 по ГОСТ 12815	1,0	350	883	450	1010	810	950	905	565	39	33	24	623	655	1
	468		855											883	1; 2	

ПРИМЕЧАНИЕ: 1* – Штурвал через редуктор
 2** – Электропривод через редуктор
 Данные по применимости электроприводов смотри в разделе «Перечень электроприводов, применяемых на изделиях ОАО «Икар» (стр. 98).



КУРГАНСКИЙ ЗАВОД ТРУБОПРОВОДНОЙ АРМАТУРЫ

ИКАР

(типа т/ф 19ч19р)

DN 800; 1000
PN 1,0 МПа

Изготовление и поставка по ТУ 26-07-1479-88

Затворы (клапаны) обратные поворотные предназначены для установки на трубопроводах для воды и пара для предотвращения обратного потока рабочей среды.

Норма герметичности не более 80 см³/мин. ГОСТ 13252-91.

Тип затвора: обратный поворотный.
Корпусные детали изготавливаются из чугуна СЧ 20 методом литья.

Рабочая среда – вода.
Температура рабочей среды до +120 °С;
климатическое исполнение У3 или Т1 по ГОСТ 15150.
Температура окружающей среды не ниже минус 10 °С.

ПФ 44003

Присоединение к трубопроводу: фланцевое по ГОСТ 12815, с ответными фланцами по ГОСТ 12820, ГОСТ 12821.

Все изделия, без исключения, проходят испытания на плотность и прочность материала водой давлением 1,5PN; на герметичность относительно внешней среды водой давлением PN; на работоспособность и герметичность затвора водой давлением PN. По требованию заказчика или проекта возможно проведение дополнительных испытаний по согласованной методике. Каждому изделию присваивается уникальный заводской номер, который выбит на корпусе, указан в табличке и проставлен в паспорте изделия. По этому номеру возможно восстановление всей информации об изготовлении изделия, контроле и испытаниях. Данная информация хранится в ОТК ОАО «Икар». При включении в проекты или заявки данных клапанов с дополнительными требованиями, следует это указывать в соответствующем документе (ведомость арматуры, спецификация и т. п.).

А		В		С		Е		F		Климатическое исполнение
Тип арматуры		Материал корпусных деталей		Присоединение к трубопроводу		Рабочая среда		Темп. рабочей среды °С		
49	Арматура обратная поворотная рейферная			01	фланцевое исполнение 01 ГОСТ 12815-80	05	Вода, пар	04	до +120	У3
		51	Чугун Сч20	12	С ответными фланцами ГОСТ 12820					Т1
				13	С ответными фланцами ГОСТ 12821					
		99	Прочие	99	Прочие	99	Прочие	99	Прочие	

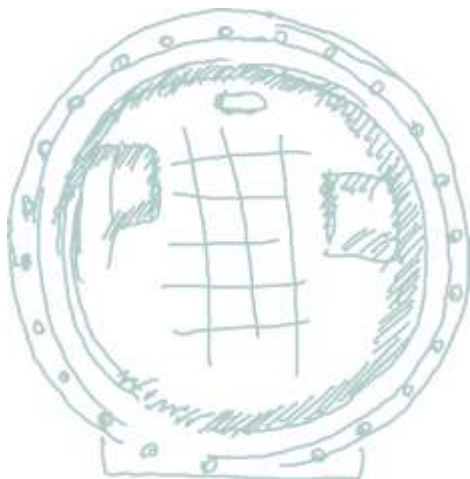

Пример: Затвор (клапан) обратный поворотный DN 800 PN 1,0 МПа У3 из чугуна СЧ20, фланцевое присоединение, для рабочей среды «вода-пар» с температурой до +120 °С, соответствует обозначению:
Затвор (клапан) обратный поворотный ПФ 44003-800 PN 1,0 МПа У3
исполнение: А49 В51 С01 Е05 F04 У3.

Рис. 1

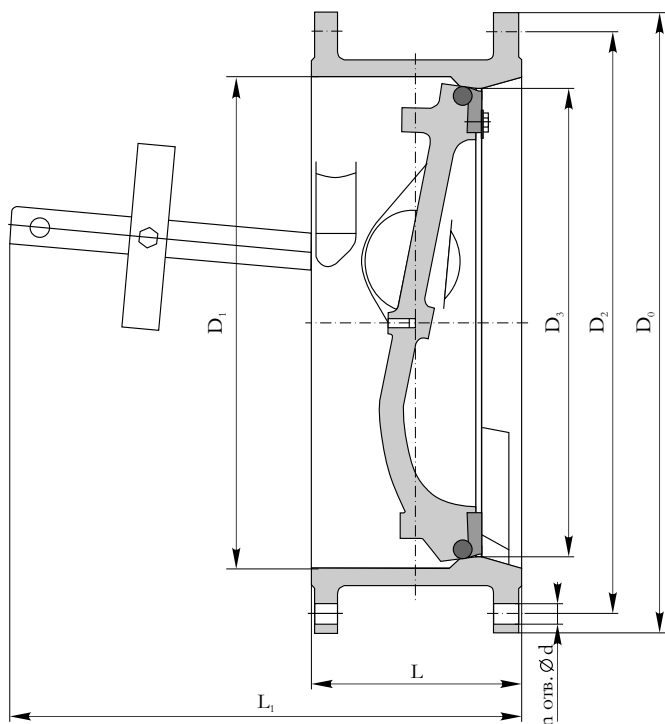

ВАРИАНТЫ ПРИСОЕДИНЕНИЯ К ТРУБОПРОВОДУ

ОСНОВНЫЕ ГАБАРИТНЫЕ И ПРИСОЕДИНИТЕЛЬНЫЕ РАЗМЕРЫ

DN	Присоединение к трубопроводу	PN, МПа	Размеры, мм								n	Масса, кг	Рис.
			L	D0	D1	D2	D3	L1	b	d		1*	
800	Фланцевое исп. 1 по ГОСТ 12815	1,0	350	1010	800	950	764	915	39	33	24	784	1
1000	Фланцевое исп. 1 по ГОСТ 12815	1,0	400	1220	1000	1160	961	928	45	33	28	1176	1



КУРГАНСКИЙ ЗАВОД ТРУБОПРОВОДНОЙ АРМАТУРЫ

ИКАР

(типа т/ф 19ч21р, 19ч21бр)

DN 400; 500; 600
PN 1,0 МПа

Изготовление и поставка по ТУ 26-07-1479-88

Затворы (клапаны) обратные поворотные предназначены для установки на трубопроводах для воды и пара для предотвращения обратного потока рабочей среды.

Норма герметичности не более 45 см³/мин.
ГОСТ 13252-91.

Тип затвора: обратный поворотный.

Корпусные детали изготавливаются из чугуна СЧ 20 методом литья.

Рабочая среда: для 19ч21р вода температурой до +120 °С для 19ч21бр вода, пар температурой до +225 °С.

Климатическое исполнение У3 или Т1 по ГОСТ 15150.

Температура окружающей среды не ниже минус 10 °С.

КЗ 44067

Присоединение к трубопроводу: фланцевое по ГОСТ 12815, с ответными фланцами по ГОСТ 12820.

Все изделия, без исключения, проходят испытания на плотность и прочность материала водой давлением 1,5PN; на герметичность относительно внешней среды водой давлением PN; на работоспособность и герметичность затвора водой давлением 1,1PN.

По требованию заказчика или проекта возможно проведение дополнительных испытаний по согласованной методике. Каждому изделию присваивается уникальный заводской номер, который выбит на корпусе, указан в табличке и проставлен в паспорте изделия.

По этому номеру возможно восстановление всей информации об изготовлении изделия, контроле и испытаниях.

Данная информация хранится в ОТК ОАО «Икар».

При включении в проекты или заявки данных клапанов с дополнительными требованиями, следует это указывать в соответствующем документе (ведомость арматуры, спецификация и т. п.).

А		В		С		Е		F		Климатическое исполнение
Тип арматуры		Материал корпусных деталей		Присоединение к трубопроводу		Рабочая среда		Темп. рабочей среды °С		
49	Арматура обратная поворотная грейферная	51	Чугун Сч20	01	Фланцевое исполнение 01 ГОСТ 12815-80	01	Вода	04	до +120	У3
				12	С ответными фланцами ГОСТ 12820	02	Вода, пар	06	до +225	Т1
		99	Прочие	99	Прочие	99	Прочие	99	Прочие	



Пример: Затвор (клапан) обратный поворотный DN 500, PN 1,0 МПа, У3 из чугуна, СЧ20, фланцевое присоединение для рабочей среды «вода» с температурой до +120 °С, соответствует обозначению:

Затвор (клапан) обратный поворотный КЗ 44067-500, PN 1,0 МПа, исполнение: А49 В51 С01 Е01 F04 У3.

Рис. 1
19ч21р



Рис. 2
19ч21бр



ВАРИАНТЫ ПРИСОЕДИНЕНИЯ К ТРУБОПРОВОДУ

ОСНОВНЫЕ ГАБАРИТНЫЕ И ПРИСОЕДИНИТЕЛЬНЫЕ РАЗМЕРЫ

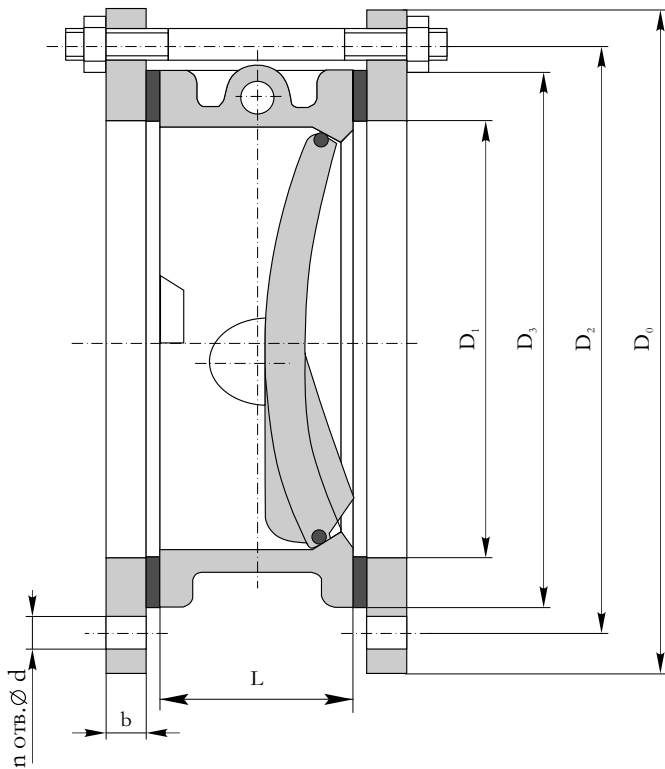
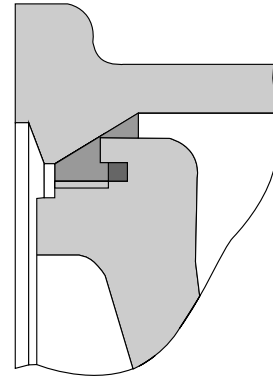
DN	Присоединение к трубопроводу	PN, МПа	Размеры, мм							n	Масса, кг	Рис.
			L	D0	D1	D2	D3	b	d		1*	
400	Фланцевое исп. 1 по ГОСТ 12815	1,0	170	565	426	515	482	26	26	16	126 128*	1; 2
500	Фланцевое исп. 1 по ГОСТ 12815	1,0	200	670	530	620	585	28	26	20	180 183*	1; 2
600	Фланцевое исп. 1 по ГОСТ 12815	1,0	240	780	630	725	685	31	30	20	229 230*	1; 2

ПРИМЕЧАНИЕ: * Масса для 19ч21бр.



КУРГАНСКИЙ ЗАВОД ТРУБОПРОВОДНОЙ АРМАТУРЫ

ИКАР

(типа т/ф 19ч24бр, 19ч24бр1, 19ч23бр)

DN 300; 400; 500; 600; 800; 1000
PN 1,6 МПа

Изготовление и поставка по ТУ 3722-006-00218147-96,
ТУ 26-23-012-90

Затворы (клапаны) обратные с закрылком предназначены для установки на трубопроводах для предотвращения обратного потока воды на системах водоснабжения и орошения. Норма герметичности не более 25–80 см³/мин. ГОСТ 13252–91.

Типы затворов: обратный с закрылком, обратный противоударный с регулируемым открытием и закрытием.

Корпусные детали изготавливаются из чугуна СЧ 20 методом литья.

Рабочая среда вода. Температура рабочей среды до +100 °С; климатическое исполнение УЗ или Т1 по ГОСТ 15150.

Температура окружающей среды не ниже минус 10 °С.

Присоединение к трубопроводу: фланцевое по ГОСТ 12815, с ответными фланцами по ГОСТ 12820.

КЛАПАНЫ АНС

КОЗ–300.00.00.00

КОЗ–400.00.00.00

КОП–300.00.00.00

Все изделия, без исключения, проходят испытания на плотность и прочность материала водой давлением 1,5PN; на герметичность относительно внешней среды водой давлением PN; на работоспособность и герметичность затвора водой давлением PN.

По требованию заказчика или проекта возможно проведение дополнительных испытаний по согласованной методике. Каждому изделию присваивается уникальный заводской номер, который выбит на корпусе, указан в табличке и проставлен в паспорте изделия.

По этому номеру возможно восстановление всей информации об изготовлении изделия, контроле и испытаниях.

Данная информация хранится в ОТК ОАО «Икар».

При включении в проекты или заявки данных клапанов с дополнительными требованиями, следует это указывать в соответствующем документе (ведомость арматуры, спецификация и т. п.).

А		В		С		Е		F		Климатическое исполнение
Тип арматуры		Материал корпусных деталей		Присоединение к трубопроводу		Рабочая среда		Темп. рабочей среды °С		
44	Затворы обратные односторонние с демпфером	51	Чугун Сч20	01	Фланцевое исполнение 01 по ГОСТ 12815–80	01	Вода	02	до +100	УЗ
45	Затворы обратные односторонние без демпфера	99	Прочие	12	С ответными фланцами по ГОСТ 12820	10	Вода, нефть, маслянистые жидкости			
				99						Прочие

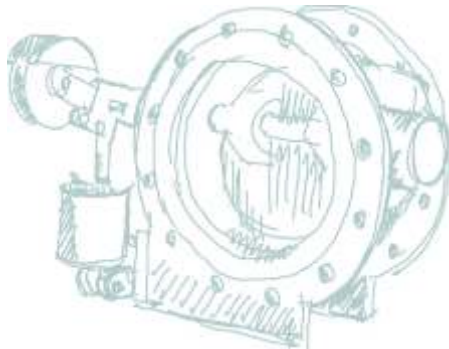

Пример: Затвор (клапан) обратный с закрылком DN 300 PN 1,6 МПа УЗ из чугуна СЧ20, фланцевое присоединение, для рабочей среды «вода» с температурой до +100 °С, соответствует обозначению: Затвор КОЗ 300.00.00.00 PN 1,6 МПа исполнение: А45 В51 С01 Е01 F02 УЗ.

Рис. 1



Рис. 2



Рис. 3
КОП-300.00.00.00

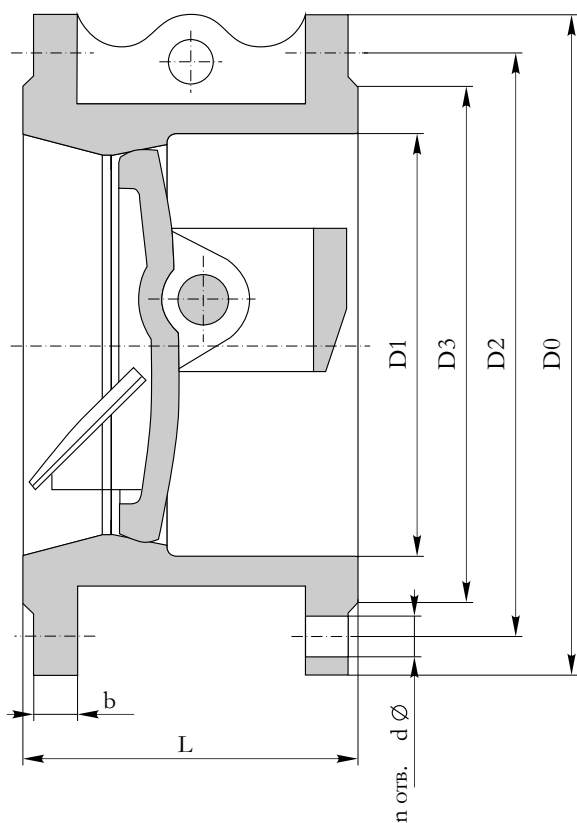

ВАРИАНТЫ ПРИСОЕДИНЕНИЯ К ТРУБОПРОВОДУ

ОСНОВНЫЕ ГАБАРИТНЫЕ И ПРИСОЕДИНИТЕЛЬНЫЕ РАЗМЕРЫ

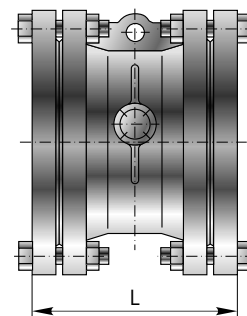
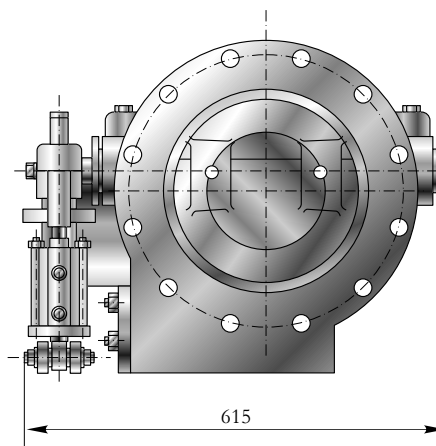
DN	Присоединение к трубопроводу	PN, МПа	Размеры, мм							n	Масса, кг	
			L	D0	D1	D2	D3	b	d		1*	Рис.
300	Фланцевое исп. 1 по ГОСТ 12815	1,6	230 430*	460	300	410	370	30	26	12	112 146*	1;3
	Фланцевое исп. 1 по ГОСТ 12815 с ответными фланцами ГОСТ 12820		328 480*								161 195*	1;2;3
400	Фланцевое исп. 1 по ГОСТ 12815		300	580	400	525	482	36	30	16	210	1;3
	Фланцевое исп. 1 по ГОСТ 12815 с ответными фланцами ГОСТ 12820		414								298	1;2
500	Фланцевое исп. 1 по ГОСТ 12815		350	785	500	650	585	42	33	20	374 425*	1;3
	Фланцевое исп. 1 по ГОСТ 12815 с ответными фланцами ГОСТ 12820		488								535 586*	1;2;3
600	Фланцевое исп. 1 по ГОСТ 12815		420	890	600	770	685	50	39	20	610 656*	1;3
	Фланцевое исп. 1 по ГОСТ 12815 с ответными фланцами ГОСТ 12820		570								848 894*	1;2;3
800	Фланцевое исп. 1 по ГОСТ 12815		420	1080	800	950	882	49	39	24	937 1171*	1;3
	Фланцевое исп. 1 по ГОСТ 12815 с ответными фланцами ГОСТ 12820		624								1294 1526*	1;2;3
1000	Фланцевое исп. 1 по ГОСТ 12815		520	1278	1000	1170	1090	55	45	28	1764 2142*	1;3
	Фланцевое исп. 1 по ГОСТ 12815 с ответными фланцами ГОСТ 12820		754 834*								2343 2721*	1;2;3

ПРИМЕЧАНИЕ: * Затвор (клапан) с регулируемым открытием и закрытием



КУРГАНСКИЙ ЗАВОД ТРУБОПРОВОДНОЙ АРМАТУРЫ

ИКАР

ФЛАНЦЫ И КРЕПЕЖНЫЕ ИЗДЕЛИЯ, ВЫПУСКАЕМЫЕ ОАО «ИКАР»

ФЛАНЦЫ

PN, МПа	DN														
	15	20	25	32	40	50	80	100	150	200	250	300	350	400	500
1,6															
2,5															
4,0															
6,3															
10,0															
16,0															
20,0															



– фланцы стальные плоские приварные по ГОСТ 12820–80



– фланцы стальные приварные встык по ГОСТ 12821–80

Присоединительные размеры (исполнение) по ГОСТ 12815–80.

Фланцы изготавливаются из стали марок: сталь 20, 09Г2С, 15ХМ, 08Х18Н10Т, 10Х17Н13М3Т.

УПЛОТНИТЕЛЬНЫЕ ПРОКЛАДКИ

Уплотнительные прокладки из паронита для фланцевых соединений DN 15...500.

Уплотнительные прокладки металлические овальные для фланцевых соединений исполнение 7 ГОСТ 12815–80 DN 15...500.

КРЕПЕЖНЫЕ ИЗДЕЛИЯ

Шпильки ГОСТ 22032, 22034, 9066.

Гайки ГОСТ 5915, 9064.



КУРГАНСКИЙ ЗАВОД ТРУБОПРОВОДНОЙ АРМАТУРЫ

ИКАР

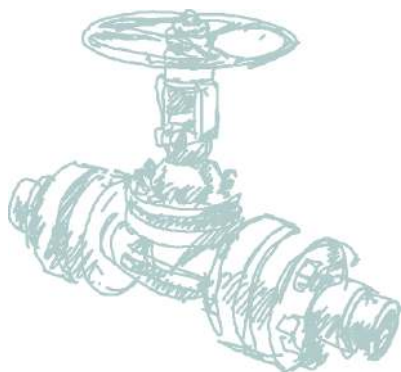

ИНТЕЛЛЕКТУАЛЬНАЯ СОБСТВЕННОСТЬ ОАО «ИКАР»

ПАТЕНТЫ
НА ИЗОБРЕТЕНИЯ, ПОЛЕЗНЫЕ МОДЕЛИ,
ПРОМЫШЛЕННЫЕ ОБРАЗЦЫ
И ТОВАРНЫЕ ЗНАКИ ОАО «ИКАР»
КУРГАНСКИЙ ЗАВОД ТРУБОПРОВОДНОЙ
АРМАТУРЫ

1. Патент № 2147093 на изобретение «Шиберная задвижка»
2. Патент № 2151938 на изобретение «Затвор задвижки клиновой и способ его сборки»
3. Патент № 2158868 на изобретение «Многоходовое переключающее запорное устройство»
4. Патент № 2175993 на изобретение «Хладнстойкая модифицированная литая сталь и способ ее производства»
5. Патент № 2197531 на изобретение «Способ изготовления отливок из железохромистых сплавов»
6. Патент № 2202773 на изобретение «Заглушка для патрубков с фланцами»
7. Патент № 2207467 на изобретение «Задвижка клиновая»
8. Патент № 2216603 на изобретение «Модификатор для стали»
9. Патент № 2222414 на изобретение «Способ обработки корпусов трубопроводной арматуры»
10. Патент № 2226570 на изобретение «Модификатор для стали»
11. Патент № 2219428 на изобретение «Установка групповая замерная»
12. Свидетельство № 8437 на полезную модель «Затвор задвижки клиновой»
13. Свидетельство № 8435 на полезную модель «Шиберная задвижка»
14. Свидетельство № 12716 на полезную модель «Модуль корпуса трубопроводной арматуры»
15. Свидетельство № 12849 на полезную модель «Многоходовое переключающее запорное устройство»
16. Патент № 39173 на полезную модель «Обратный клапан»
17. Патент № 2243436 на изобретение «Задвижка клиновая»
18. Патент № 49529 на промышленный образец «Задвижка»
19. Патент № 51830 на промышленный образец «Задвижка»
20. Патент № 36476 на полезную модель «Обратный клапан»
21. Свидетельство на товарный знак № 236915 Икар
22. Свидетельство на товарный знак № 247402 ОАО «Икар»

ПРОИЗВОДСТВЕННЫЕ ВОЗМОЖНОСТИ ОАО «ИКАР»»

№ п/п	А Тип арматуры	В		С		D		E		F		Кл. герм.	
		№ п/п	Материал	№ п/п	Присоединение	№ п/п	Управление	№ п/п	Среда	№ п/п	Темп. среды, °С		№ п/п
11	Задвижки клиновые с цельным или упругим клином с выдвигным шпинделем	00	Сталь конструкционная углеродистая	01	Фланцевое исполнение 1 по ГОСТ 12815-80	00	Ручное	01	Вода	01	до +50	00	
12	Задвижки клиновые с цельным или упругим клином с невыдвигным шпинделем	01	Сталь 20	02	Фланцевое исполнение 2 по ГОСТ 12815-80	01	Комбинированное	02	Вода, пар	02	до +100	01	У1
13	Задвижки клиновые с составным клином двухдисковые с выдвигным и невыдвигным шпинделем	02	Сталь 09Г2С	03	Фланцевое исполнение 3 по ГОСТ 12815-80	02	Электрогидропривод	03	Вода синеманская, подтоварная или техническая	03	до +115	02	ХП1
14	Задвижки параллельные однодисковые самоуплотняющиеся	03	Сталь 25Л	04	Фланцевое исполнение 4 по ГОСТ 12815-80	03	Механический привод с червячной передачей	04	Вода, жидкие и газообразные нефтепродукты, цементный раствор	04	до +120	03	Т1
15	Задвижки параллельные однодисковые распорные	04	Сталь ХМ25Л	05	Фланцевое исполнение 5 по ГОСТ 12815-80	04	Механический привод с шпиндрической передачей	05	Вода, пар, жидкие и газообразные нефтепродукты, водогазонефтяные смеси, нефтяной попутный и природный газ	05	до +200	04	D
16	Задвижки параллельные двухдисковые самоуплотняющиеся	05	Сталь 20ХНЗА	06	Фланцевое исполнение 6 по ГОСТ 12815-80	05	Механический привод с конической передачей	06	Жидкие нефтепродукты, конденсат с температурой до +350 °С и содержанием в среде сероводорода 0,35% моль, не более	06	до +225	05	
17	Задвижки параллельные двухдисковые распорные	06	Сталь 40Х	07	Фланцевое исполнение 7 по ГОСТ 12815-80	06	Пневматический привод	07	Агрессивные среды	07	до +250	06	
18	Задвижки параллельные шиберные	07	Сталь 25	08	Фланцевое исполнение 8 по ГОСТ 12815-80	07	Гидравлический привод	08	Агрессивные среды со специальными свойствами	08	до +300	07	
19	Задвижки параллельные шланговые	08	Сталь 35	09	Фланцевое исполнение 9 по ГОСТ 12815-80	08	Электромагнитный привод	09	Неагрессивные среды со специальными свойствами	09	до +350	08	
21	Клапаны запорные сальниковые и бессальниковые проходные с резьбой шпинделя вне среды	09	Сталь 45	10	Комбинированное для холодильной врезки	09	Электрический привод	10	Вода, нефть, маслянистые жидкости	10	до +400	09	
22	Клапаны запорные сальниковые и бессальниковые проходные с резьбой шпинделя в среде	21	Сталь 20Х13	11	Фланцевое по ГОСТ 9399	10	Механический с кулисно-винтовой или планетарной передачей	11	Корродирующие среды	11	до +425	10	
23	Клапаны запорные сальниковые и бессальниковые угловые с резьбой шпинделя вне среды	22	Сталь 14Х17Н2	12	С ответными фланцами по ГОСТ 12820	11		13	Вода щелочная, содержание щелочи до 24%, содержание твердых частиц от 1,0 до 1000 г/л величиной не более 0,5 мм	12	до +450	11	
24	Клапаны запорные сальниковые и бессальниковые угловые с резьбой шпинделя в среде	23	Сталь 08Х18Н10Т	13	С ответными фланцами по ГОСТ 12821	12		21	Жидкий и газообразный аммиак	13	до +560	12	
25	Клапаны запорные сальниковые и бессальниковые проходные с резьбой шпинделя в среде и вне среды	24	Сталь 12Х18Н10Т	14	С ответными фланцами по ГОСТ 9399	13		22	Жидкий и газообразный аммиак с маслами ХА, ХА-23, ХА-30	14	более +560	13	
26	Клапаны запорные бессальниковые проходные, сильфонные, мембранные, диффрактовые и др.	25	Сталь 12Х18Н9ТЛ	16	Под приварку встык	14		23	Топливный и коксовый газ	17	до +90	14	

27	Клапаны запорные сальниковые и бесальниковые регулирующие и дросселирующие проходные	26	Сталь 10Х17Н13М2Т	18	ASME B16.5	15	31	Углекислота	18	до +545	15
28	Клапаны запорные сальниковые и бесальниковые регулирующие и дросселирующие угловые	27	Сталь 12Х18Н12М3ТЛ	21	Бесфланцевое стандартное, для модифицированных по ГОСТ 12815-80 с присоединительными размерами по ГОСТ 12815-80 исполнение 1	16	32		31	от -10 до +40	16
29	Клапаны запорные бесальниковые угловые, сальфонные трехходовые, мембранные, багонные	41	Сталь 15ХМ	31	Муфтовое под приварку	17	33		32	от -10 до +150	17
31	Краны конусные проходные	42	Сталь 15Х5М	32	Муфтовое резьбовое	18	34		33	от -70 до +150	18
32	Краны конусные 3-х и многоходовые	43	Сталь 20Х5МЛ	41	Штуцерно-торцовое	19	35		34	от -80 до +150	19
33	Краны конусные угловые	51	Чугун Сч20	42	Штуцерно-ниппельное	20	36		35	от -40 до +200	20
34	Краны цилиндрические проходные	61	ASTM	51	Цапковое	21	37		36	от -40 до +400	21
35	Краны цилиндрические 3-х и многоходовые	62		61	Хомутовое	22	38		37	от -60 до +200	22
36	Краны цилиндрические угловые	63		62	С хомутами и ответными деталями	23	39		38	от -60 до +400	23
37	Краны шаровые угловые	64		63		24	40		40		24
38	Краны шаровые 3-х и многоходовые	65		64		25	41		41		25
39	Краны шаровые проходные	66		65		26	42		42		26
41	Клапаны обратные проходные	67		66		27	43		43		27
42	Клапаны обратные угловые	68		67		28	44		44		28
43	Клапаны обратные вертикальные	69		68		29	45		45		29
44	Затворы обратные односторонние с демпфером	70		69		30	46		46		30
45	Затворы обратные односторонние без демпфера	71		70		31	47		47		31

46	Затворы обратные многодисковые с демпфером	72	71	32	48	48	32
47	Затворы обратные многодисковые без демпфера	73	72	33	49	49	33
48	Арматура обратная прямая с сеткой	74	73	34	50	50	34
49	Арматура обратная поворотная рейферная	75	74	35	51	51	35
51	Клапаны предохранительные неполноподъемные рычажные одинарные	76	75	36	52	52	36
52	Клапаны предохранительные неполноподъемные рычажные двойные	77	76	37	53	53	37
53	Клапаны предохранительные неполноподъемные пружинные	78	77	38	54	54	38
54	Клапаны перепускные, мембранно-разрывные устройства и др.	79	78	39	55	55	39
55	Клапаны предохранительные полноподъемные пружинные	80	79	40	56	56	40
56	Клапаны предохранительные полноподъемные для главных	81	80	41	57	57	41
57	Главные предохранительные клапаны со встроенным в корпус импульсным механизмом	82	81	42	58	58	42
58	Вакуумные (дыхательные) клапаны	83	82	43	59	59	43
59	Главные предохранительные клапаны	84	83	44	60	60	44
61	Регуляторы рычажные грузовые	85	84	45	61	61	45
62	Регуляторы без импульсного механизма	86	85	46	62	62	46
63	Регуляторы с импульсным механизмом	87	86	47	63	63	47
64	Регуляторы прочие	88	87	48	64	64	48

65	Клапаны с пневматическим или гидравлическим исполнительным механизмом	89		88		49	65		65		49	
66	Затворы дисковые с пневматическим или гидравлическим исполнительным механизмом	90		89		50	66		66		50	
67	Краны и задвижки с пневматическим или гидравлическим исполнительным механизмом	91		90		51	67		67		51	
68	Клапаны с электрическим исполнительным механизмом, в т. ч. под дистанционное управление	92		91		52	68		68		52	
69	Затворы дисковые с электрическим исполнительным механизмом, в т. ч. под дистанционное управление	93		92		53	69		69		53	
70	Краны и задвижки с электрическим исполнительным механизмом, в т. ч. под дистанционное управление	94		93		54	70		70		54	
71	Затворы дисковые	95		94		55	71		71		55	
99	Прочие	99	Прочие	99	Прочие	99	99	Прочие	99	Прочие	99	Прочие

ПЕРЕЧЕНЬ ЭЛЕКТРОПРИВОДОВ, ПРИМЕНЯЕМЫХ НА ИЗДЕЛИЯХ ОАО «ИКАР»

Наименование изделия	Холд зарпного орган, мм/ шаг резьбы шпинделя, мм/ число оборотов	Мкр. на изделия по ТУ (кр.м)	Тип присоединения по ГОСТ 26-07-763-73 по взрывозащите	Марка привода/время закрытия, (с)								
				Тула- электро- привод /время закрытия, (с)	АУМА*2 - скорость валя, (об./мин) /время закрытия, (с)	«НПП ТЭК»*3 (ГУСАР, ТОМПРИН) /время закрытия, (с)	ЗАО «ТОМЗЭП» (ЭПЦ, Ангстрем, Ардант) /время закрытия, (с)	ОАО «ЭЭИМ» /время закрытия, (с)	ОАО «БЭМЗ» /время закрытия, (с)	ЕИМ*4 /время закрытия, (с)	ЭВИМТА /время закрытия, (с)	
ЗКЛ 13004-050, DN50, PN16 ЗКЛ 13004-050-04, DN50, PN25 ЗКЛ 13004-050-08, DN50, PN25	47/4/12	6,0	А	Н	Н-А2-05/30	SA 07.5-22/32	ГУСАР	ЭПЦ-100 А.25.УХП1/29...36	ПЭМ-А3/30	ЭП-100/30	1СМА/29	ЭВИМТА-ПВ-А2
				В	В-А2-05/30	SAEXC 07.5-22/32	В.И12.100.28.У1/26		ПЭМ-А3-ИВТ4/30*			ЭВИМТА-ПВ-А2
				И	И-А2-05/35	SA 07.5-22/38		ПЭМ-А3/35	ЭП-100/35	1СВВ/34	ЭВИМТА-ПВ-А2	
ЗКС 160-050М, DN50, PN16 ЗКС 160-050М, DN50, PN25 ЗКС 160-050М, DN50, PN40 ЗКС 160-050М, DN50, PN63	56/4/14	3,6 3,9 4,05 5,0	А	В	В-А2-05/35	SAEXC 07.5-22/38	ГУСАР	ЭПЦ-100 А.25.УХП1/34...42	ПЭМ-А3-ИВТ4/35*			ЭВИМТА-ПВ-А2
				И	И-А2-11/35	SA 10.1-22/38		ПЭМ-А11/35	ЭП-100/35	1СМА/34	ЭВИМТА-ПВ-А2	
				В	В-А2-11/35	SAEXC 10.1-22/38	В.И12.100.28.У1/30	ПЭМ-А11-ИВТ4/ 35*		ЭВИМТА-ПВ-А2		
ЗКС 160-050М, DN50, PN100	56/4/14	6,2	А	И	И-А2-11/35	SA 10.1-22/38	ГУСАР	ЭПЦ-100 А.25.УХП1/34...42	ПЭМ-А11-ИВТ4/ 35*			ЭВИМТА-ПВ-А2
				В	В-А2-11/35	SAEXC 10.1-22/38	В.И12.100.28.У1/30		ЭВИМТА-ПВ-А2			
				И	И-А2-11/35	SA 10.1-22/38		ПЭМ-А11/35	ЭП-100/35	1ДМА/34	ЭВИМТА-ПВ-А1	
ЗКЛ 13004-080М, DN80, PN16 ЗКЛ 13004-080М-04, DN80, PN25 ЗКЛ 13004-080М-08, DN80, PN40	91/5/18	11,0	Б	И	И-Б1-05/22	SA 14.1-45/24	ТОМПРИН	ЭПЦ-100 А.25.УХП1/34...42	ПЭМ-Б5/22	ЭП-300/50/22	1ФСВ/22	ЭВИМТА 5.45
				В	В-Б1-05/22	SAEXC 14.1-45/24	Б.300.40.М(Э).У1 / 27	ЭПЦ-400 Б.40.УХП1/27...36 Ангстрем Б.250.40.У1/30...108	ПЭМ-55-ИВТ4/22*	ЭМВМ-300-5-50/22		ЭВИМТА 5.45
				И	И-А2-05/45	SA 07.5-22/49		ПЭМ-А3/44	ЭП-100/44	1СВВ/43	ЭВИМТА-ПВ-А2	
ЗКС 160-080М, DN80, PN16 ЗКС 160-080М, DN80, PN25 ЗКС 160-080М, DN80, PN40	88/5/18	2,8 4,6 4,6	А	И	И-А2-11/45	SA 07.5-22/49	ГУСАР	ЭПЦ-100 А.25.УХП1/43...54	ПЭМ-А3/44	ЭП-100/44		ЭВИМТА-ПВ-А2
				В	В-А2-05/45	SAEXC 07.5-22/49	В.И12.100.28.У1/39		ПЭМ-А3/44		1СМА/43	ЭВИМТА-ПВ-А2
				И	И-А2-11/45	SA 07.5-22/49		ПЭМ-А3/44	ЭП-100/44		ЭВИМТА-ПВ-А2	
ЗКС 160-080М, DN80, PN63	88/5/18	6,2	А	В	В-А2-11/45	SAEXC 07.5-22/49	ГУСАР	ЭПЦ-100 А.25.УХП1/43...54	ПЭМ-А11-ИВТ4/ 44*			ЭВИМТА-ПВ-А2
				И	И-Б1-08/43	SA 10.1-22/49		ПЭМ-Б5/22	ЭП-300/50/22	1ДМА/43	ЭВИМТА 5.45	
				В	В-Б1-08/43	SAEXC 10.1-22/49	ТОМПРИН	ЭПЦ-400 Б.40.УХП1/27...36 Ангстрем Б.250.40.У1/30...108	ЭМВМ-300-5-50/22		ЭВИМТА 5.45	
ЗКС 160-080М, DN80, PN100	88/5/18	11	Б	И	И-Б1-05/22	SA 14.5-45/24		ПЭМ-Б5-ИВТ4/22*	ПЭМ-Б5/22	ЭП-300/50/22	2СВВ/22	ЭВИМТА 5.45
				В	В-Б1-05/22	SAEXC 14.5-45/24		ПЭМ-Б5-ИВТ4/22*	ЭМВМ-300-5-50/22		ЭВИМТА 5.45	
				И	И-Б1-05/22	SA 14.5-45/24		ПЭМ-Б5/22	ЭП-300/50/22		ЭВИМТА 5.45	
ЗКС 160-080М, DN80, PN160	104/5/21	12,5	Б	И	И-Б1-05/25	SA 14.1-63/20	ТОМПРИН	ЭПЦ-400 Б.40.УХП1/32...42 Ангстрем Б.250.40.У1/35...126	ПЭМ-Б5-ИВТ4/25*	ЭП-300/50/25	1FTA/21	ЭВИМТА 5.45
				В	В-Б1-05/25	SAEXC 14.1-63/20	Б.300.40.Э.У1/32		ЭМВМ-300-5-50/25		ЭВИМТА 5.45	
				И	И-Б1-05/25	SA 14.1-63/20		ПЭМ-Б5/25	ЭП-300/50/25		ЭВИМТА 5.45	

Стальная арматура

3КС 160-100, DN100, PN100	104/5/21	17,5	Б	H	H-Б1-05/25	SA 14.1-63/20	ТОМПРИН Б.300.40.3.У1/32	ЭПЦ-400 В.40.УХЛ1/32...42 Ангстрем В.250.40.У1/35...126	ПЭМ-Б5/25	ЭП-300/50/25	1ГТА/21	ЭВИМТА 5.4Б
					Б	В-Б1-05/25						
3КС 160-100, DN100, PN160	104/5/21	26	Б	H	H-Б1-05/26	SA 14.1-45/28	ТОМПРИН Б.1000.20.3.У1/63	ЭПЦ-800 В.40.УХЛ1/32...42 Ангстрем В.700.40.У1/35...126			2GSG/25	ЭВИМТА 11.27В
					Б	В-Б1-05/26						
3КС 160-100, DN100, PN200	104/5/21	32	Б	H	H-Б-05/26	SA 14.5-45/28	ТОМПРИН В.1000.20.3.У1/63	ЭПЦ-800 В.40.УХЛ1/32...42 Ангстрем В.700.40.У1/35...126			2JSG/25	ЭВИМТА 11.27В
					Б	В-Б-05/26						
3КС 160-100, DN100, PN250	104/5/21	42	Б	H	H-Б-05/26	SA 16.1-45/28	ТОМПРИН В.1000.20.3.У1/63	ЭПЦ-800 В.40.УХЛ1/32...42 Ангстрем В.700.40.У1/35...126			2JSG/25	ЭВИМТА 11.27В
					Б	В-Б-05/26						
3КС 160-150, DN100, PN63	154/6/26	26	Б	H	H-Б-05/33	SA 14.5-45/34	ТОМПРИН Б.500.40.3.У1/39	ЭПЦ-800 В.40.УХЛ1/39...52 Ангстрем В.700.40.У1/43...156			2GSG/31	ЭВИМТА 11.27В
					Б	В-Б-05/33						
3КС 160-150, DN150, PN100	154/6/26	40	Б	H	H-Б-05/33	SA 16.1-45/34	ТОМПРИН В.1000.20.3.У1/78	ЭПЦ-800 В.40.УХЛ1/39...52 Ангстрем В.700.40.У1/43...156			2JSG/31	ЭВИМТА 11.27В
					Б	В-Б-05/33						
3КС 160-150, DN150, PN160	154/6/26	62	Б	H	H-Б-05/33	SA 16.1-45/34	ТОМПРИН В.1000.20.3.У1/78	ЭПЦ-800 В.40.УХЛ1/39...52 Ангстрем В.700.40.У1/43...156			2KSG/31	ЭВИМТА 11.26Б
					Б	В-Б-05/33						
3КС 160-150, DN150, PN200	154/6/26	76	Б	H	H-Б-18/26	SA 16.1-63/24	ТОМПРИН В.1000.20.3.У1/78	ЭПЦ-1000 В.20.УХЛ1/78...104 Ангстрем В.1000.20.У1/87...312			3ЛУК/31	ЭВИМТА 11.26Б
					Б	В-Б-18/26						
3КС 160-150, DN150, PN250	154/6/26	96	Б	H	H-Б-18/26	SA 16.1-63/24	ТОМПРИН В.1000.20.3.У1/78	ЭПЦ-1000 В.20.УХЛ1/78...104 Ангстрем В.1000.20.У1/87...312			4МУИ/31	ЭВИМТА 11.25Б
					Б	В-Б-18/26						
ТЛ 13001-080M, DN80, PN16 ТЛ 13001-080-08M, DN80, PN40	98/5/20	6 9,2	А	H	H-A2-11/50	SA 10.1-22/54	ГУСАР В.И12.100.28.У1/43	ЭПЦ-100 А.25.УХЛ1/48...60	ПЭМ-А11/50	ЭП-100/50	1СМА/48	ЭВИМТА ПБ-А2
					Б	В-A2-11/50						
ТЛ 13001-100M1, DN100, PN16	120/5/24	8,3	А	H	H-A2-11/60	SA 10.1-22/65	ГУСАР В.И12.100.28.У1/52	ЭПЦ-100 А.25.УХЛ1/68...72	ПЭМ-А11/60	ЭП-100/60	1СМА/58	ЭВИМТА ПБ-А2
					Б	В-A2-11/60						
ТЛ 13001-100M1-08, DN100, PN40	120/5/24	14,5	Б	H	H-Б1-05/29	SA 14.1-45/32	ТОМПРИН Б.300.40.3.У1/36	ЭПЦ-400 В.40.УХЛ1/36...48 Ангстрем В.250.40.У1/40...144	ПЭМ-Б5/29	ЭП-300/50/29	1FSA/32	ЭВИМТА 5.4Б
					Б	В-Б1-05/29						
ТЛ 13001-150, DN150, PN16	162/5/32	14,5	Б	H	H-Б1-05/40	SA 14.1-63/30	ТОМПРИН Б.300.40.3.У1/48	ЭПЦ-400 В.40.УХЛ1/48...64 Ангстрем В.400.40.У1/53...192	ПЭМ-Б5/40	ЭП-300/50/40	1FSA/38	ЭВИМТА 5.4Б
					Б	В-Б1-05/40						
ТЛ 13001-150-08, DN150, PN40	162/5/32	26,4	Б	H	H-Б1-05/40	SA 14.1-63/30	ТОМПРИН Б.300.40.3.У1/48	ЭПЦ-400 В.40.УХЛ1/48...64 Ангстрем В.400.40.У1/53...192	ПЭМ-Б5/40	ЭП-300/50/40	2GSG/38	ЭВИМТА 5.3Б
					Б	В-Б1-05/40						

ТЛ 13001-200М, DN200, PN16	227/6/38	11,7	Б	Н	Н-Б1-06/46	SA 14.1-45/50	ТОМПРНИ Б.300.40.3.У1/57	ЭПЦ-400 Б.40.УХП1/57...76 Ангстрем Б.400.40.У1/63...228	ПЭМ-Б7/46	ЭП-300/50/46	1FSA/46	ЭВИМТА 5.4Б
ТЛ 13001-200-08М, DN200, PN40	227/6/38	29,2	Б	В	В-Б1-06/46	SA 14.1-45/50	ТОМПРНИ Б.300.40.3.У1/57	ЭПЦ-400 Б.40.УХП1/57...76 Ангстрем Б.400.40.У1/63...228	ПЭМ-Б /46	ЭП-300/50/46	2JSG/46	ЭВИМТА 5.3Б
ТЛ 13001-250, DN250, PN16	226/6/46	22,2	Б	Н	Н-Б1-06/55	SA 14.1-45/61	ТОМПРНИ Б.300.40.3.У1/69	ЭПЦ-800 В.40.УХП1/69...92 Ангстрем В.700.40.У1/77...276	ПЭМ-Б7/55	ЭП-300/50/55	2GSG/55	ЭВИМТА 5.3Б
ТЛ 13001-250-08М, DN250, PN40	276/6/46	60	В	В	В-Б1-06/55	SA 14.1-45/61	ТОМПРНИ Б.300.40.3.У1/69	ЭПЦ-800 В.40.УХП1/69...92 Ангстрем В.700.40.У1/77...276	ПЭМ-Б7-ИВТ5/ 55*	ЭМВИ-300-Б-50/55	2KSG/55	ЭВИМТА 11.2ББ
ТЛ 13001-300, DN300, PN16	325/6/54	34	В	Н	Н-Б-06/68	SA 14.5-45/72	ТОМПРНИ Б.500.40.3.У1/81	ЭПЦ-800 В.40.УХП1/81...108 Ангстрем В.700.40.У1/90...324			2JSG/65	ЭВИМТА 11.27Б
ТЛ 13001-300-08, DN300, PN40	325/6/41	91,1	В	Н	Н-Б-19/51	SA 16.1-45/54	ТОМПРНИ Б.1000.20.3.У1/123	ЭПЦ-800 В.40.УХП1/81...108 Ангстрем В.1000.40.У1/97...492			3ЛУК/49	ЭВИМТА 11.25Б
ТЛ 13001-350М, DN350, PN16 ТЛ 13001-400М, DN400, PN16	379/8/47	45,6	В	В	В-Б-12/51	SA 14.5-45/62	ТОМПРНИ Б.500.40.3.У1/71	ЭПЦ-800 В.40.УХП1/71...94 Ангстрем В.700.40.У1/78...282			2KSG/56	ЭВИМТА 11.27Б
ТЛ 13001-350-08М, DN350, PN40 ТЛ 13001-400-08М, DN400, PN40	379/8/47	100	В	Н	Н-Б-19/60	SA 16.1-45/62	ТОМПРНИ Б.1000.20.3.У1/141	ЭПЦ-1000 В.20.УХП1/141...188 Ангстрем В.1000.20.У1/157...564			4МУН/56	ЭВИМТА 11.25Б
К3 11005-200, DN200, PN160	242/8/30	160	Г	Н	Н-Г-06/45	SA 25.1-45/40	ТОМПРНИ Б.2500.15.3.У1/120	ЭПЦ-4000 Г.18.УХП1/100...150 Атлант Г.5000.У1/106...150		ГИОМ.303344. 001/90	4МУН/36	ЭВИМТА 13.3Г
К3 11006-200, DN200, PN250	242/8/30	225	Г	В	В-Г-06/45	SA 14.5/ГК25.2 -32/56	ТОМПРНИ Б.2500.15.3.У1/120	ЭПЦ-4000 Г.18.УХП1/100...150 Атлант Г.5000.У1/106...150		ГИОМ.303344. 001/90	5НТУ/45	ЭВИМТА 13.2Г
К3 11006-250, DN250, PN160	274/8/34	250	Г	Н	Н-Г-06/50	SA 30.1-45/45	ТОМПРНИ Г.2500.15.3.У1/120	ЭПЦ-4000 Г.18.УХП1/100...150 Атлант Г.5000.У1/106...150		ГИОМ.303344. 001/102	5НТУ/51	ЭВИМТА 13.2Г
К3 11006-250, DN250, PN250	274/8/34	390	Д	Н	Н-Д-17/206	SA 30.1-16/128	ТОМПРНИ Г.2500.15.3.У1/136	ЭПЦ-4000 Г.18.УХП1/114...170 Атлант Г.5000.У1/120...170			6МУА /136	ЭВИМТА 11.6Д
К3 13008-100, DN100, PN63	117/5/23	12	Б	Н	Н-Б1-05/29	SA 10.1-63/22	ТОМПРНИ Д.4000.15.3.У1/136	ЭПЦ-10000 Л.12.УХП1/170...255 Ангстрем Д.10000.6.У1/314...680	ПЭМ-Б5/29	ЭП-300/50/29	1FSA/28	ЭВИМТА 5.4Б
К3 13008-150, DN150, PN63	166/5/33	42	В	В	В-Б1-05/29	SA 10.1-63/22	ТОМПРНИ Б.300.40.3.У1/35	ЭПЦ-400 Б.40.УХП1/35...46 Ангстрем Б.250.40.У1/38...138	ПЭМ-Б5-ИВТ4 /29*	ЭМВИ-300-Б-50/29	2JSG/40	ЭВИМТА 11.27Б

K3 13008-200, DN200, PN63	220/6/37	60	В	Н	Н-В-06/45	SA 16.1-45/49	ТОМПР/И В.1000.20.3.У1/111	ЭПЦ-800 В.40.УХП/168...74 Анстрем В.700.40.У1/187...222			2КСГ/44	ЭВИМТА 11.26Б
K3 13011-300, DN300, PN16	325/6/54	31	В	В	В-В-06/69	SA 14.5-45/72	ТОМПР/И В.500.40.3.У1/81	ЭПЦ-800 В.40.УХП/168...108 Анстрем В.700.40.У1/190...324			2JSG/65	ЭВИМТА 11.27В
K3 13011-400, DN400, PN16	450/8/56	64,5	В	Н	Н-В-19/70	SA 16.1-45/75					2КСГ/67	ЭВИМТА 11.26Б
K3 13013-400, DN400, PN25	450/8/56	100	В	В	В-В-12/70	SAEXC 16.1-45/75	ТОМПР/И В.800.40.3.У1/84	ЭПЦ-800 В.40.УХП/184...112 Анстрем В.700.40.У1/183...336				ЭВИМТА 11.26Б
K3 13010-400, DN400, PN40	450/8/56	160	Г	Н	Н-Г-06/84	SA 25.1-45/75					4МУН/67	ЭВИМТА 11.25Б
K3 13011-500, DN500, PN16	540/8/68	88	В	В	В-В-12/85	SAEXC 16.1-63/65	ТОМПР/И В.1000.20.3.У1/168	ЭПЦ-1000 В.20.УХП/168...224 Анстрем В.1000.20.У1/187...672				ЭВИМТА 11.25Б
K3 13013-500, DN500, PN25	540/8/68	137	Г	Н	Н-Г-06/84	SA 25.1-45/91					4МТН/102	ЭВИМТА 13.3Г
K3 13010-500, DN500, PN40	540/8/68	218	Г	В	В-Г-06/84	SAEXC 30.1-45/91	ТОМПР/И Г.2500.15.3.У1/272	ЭПЦ-4000 Г.18.УХП/187...280 Анстрем Г.5000.У1/198...280	ГИОМ.303344. 001/168			ЭВИМТА 13.3Г
K3 13029-250, DN250, PN63	280/8/35	81	В	Н	Н-В-18/44	SA 16.1-45/47					3ЛУК/42	ЭВИМТА 11.25Б
K3 13030-250, DN250, PN80	280/8/35	100	В	В	В-В-11/44	SAEXC 16.1-45/47	ТОМПР/И В.1000.20.3.У1/105	ЭПЦ-1000 В.20.УХП/105...140 Анстрем В.1000.20.У1/117...420				ЭВИМТА 11.25Б
K3 13029-300, DN300, PN63	336/8/42	112	Г	Н	Н-Г-06/63	SA 25.1-45/56					4МУН/42	ЭВИМТА 11.25Б
K3 13030-300, DN300, PN80	336/8/42	156	Г	В	В-Г-06/63	SAEXC 25.1-45/56	ТОМПР/И Г.2500.15.3.У1/168	ЭПЦ-4000 Г.18.УХП/140...210 Анстрем Г.5000.У1/148...210	ГИОМ.303344. 001/126		3ЛТК/63	ЭВИМТА 13.3Г
K3 13029-500, DN500, PN63	540/10/54	518	Д	Н	Н-Д-03/324	SA 35.1-16/203					4МТН/63	ЭВИМТА 13.3Г
K3 13030-500, DN500, PN80	540/10/54	658	Д	В	В-Д-03/324	SAEXC 35.1-16/203	ТОМПР/И Д.7000.12.3.У1/270	ЭПЦ-10000 Д.12.УХП/270...405 Анстрем Д.10000.6.У1/488...1080			6МТС/270	ЭВИМТА 11.5Д

ПЕРЕЧЕНЬ ЭЛЕКТРОПРИВОДОВ, ПРИМЕНЯЕМЫХ НА ИЗДЕЛИЯХ ОАО «ИКАР»

Наименование изделия		Ход за одного опер., мм шаг резьбы шпинделя	Мкр. на изделии по ТУ (кгс.м)	Тип присоединения по ГОСТ 26-07-763-73	Исполнение привода по взрывозащите	Тупла- электро- привод /время закрытия, (с)	АИМА ⁴ - скорость вала, (об./мин.) /время закрытия, (с)	«НПП ТЭК» ³ (ГУСАР, ТОМПРИН) /время закрытия, (с)	ЗАО «ТОМЭЛ» (ЭПЦ, Ангстрем, Атлант) /время закрытия, (с)	ОАО «ЭЭИФ» /время закрытия, (с)	ОАО «БЭМЗ» /время закрытия, (с)	ЕИМ ⁴ /время закрытия, (с)	ЭВИМТА /время закрытия, (с)
КЗ 1507-500, DN500, PN10	512/8/64		52	В		Н	Н-В-06/80	SA 16.1-63/61					ЭВИМТА-11.27В
						В	SAEXC 16.1-63/61	ТОМПРИН В.1000.20.3.У1/192	ЭПЦ-800 В.40.УХП/128...128 Ангстрем В.700.40.У1/101...384			2КСГ/77	ЭВИМТА-11.27В
КЗ 1503-800, DN800, PN10	810/8/101		128	Г		Н	Н-Г-03/303	SA 25.1-63/96			ГИОМ.303344. 001/303		ЭВИМТА 13.3Г
						В	SA 14.5/GK25.2- 32/190	ТОМПРИН Г.2500.15.3.У1/404	ЭПЦ-4000 Г.40.УХП/337...505 Атлант Г.5000.У1/356...505			4МУН/76	ЭВИМТА 13.3Г
КЗ 12010-500, DN500, PN2.5	510/6/85		18	Б		Н	Н-В-06/102	SA 14.1-45/113			ПЭМ-57/102		ЭВИМТА 5.4Б
						В	SAEXC 14.1-45/113	ТОМПРИН Б.300.40.3.У1/128	ЭПЦ-400 Б.40.УХП/128...170 Ангстрем Б.250.40.У1/142...510			20СГ/102	ЭВИМТА 5.4Б
КЗ 12010-600, DN600, PN2.5	612/6/102		25	В		Н	Н-В-03/255	SA 14.5-45/136					ЭВИМТА 5.9В
						В	SAEXC 14.5-45/136	ТОМПРИН В.500.40.3.У1/153	ЭПЦ-800 В.40.УХП/153...204 Ангстрем В.700.40.У1/170...612			20СГ/122	ЭВИМТА 5.9В
КЗ 12010-800, DN800, PN2.5	816/8/102		35	В		Н	Н-В-03/255	SA 14.5-45/136					ЭВИМТА 11.27В
						В	SAEXC 14.5-45/136	ТОМПРИН В.500.40.3.У1/153	ЭПЦ-800 В.40.УХП/153...204 Ангстрем В.700.40.У1/170...612			2JSG/122	ЭВИМТА 11.27В
КЗ 13020-600, DN600, PN2.5	624/8/78		36	В		Н	Н-В-12/98	SA 14.5-45/104					ЭВИМТА 11.27В
						В	SAEXC 14.5-45/104	ТОМПРИН В.500.40.3.У1/117	ЭПЦ-800 В.40.УХП/117...156 Ангстрем В.700.40.У1/130...468			2JSG/94	ЭВИМТА 11.27В
КЗ 13020-800, DN800, PN1.6	825/8/103		55	В		Н	Н-В-12/129	SA 16.1-90/69					ЭВИМТА 11.26В
						В	SAEXC 16.1-90/69	ТОМПРИН В.1000.20.3.У1/309	ЭПЦ-800 В.40.УХП/155...206 Ангстрем В.700.40.У1/172...618			2JSG/124	ЭВИМТА 11.26В
КЗ 99167-500, DN500, PN10 КЗ 99167-600, DN600, PN10	240/6/40 (затвор 90°)		13	Б		Н	Н-В-12/48	SA 14.1-45/54			ПЭМ-57/48		ЭВИМТА 5.4Б
						В	SAEXC 14.1-45/54	ТОМПРИН Б.300.40.3.У1/160	ЭПЦ-400 Б.40.УХП/160...80 Ангстрем Б.250.40.У1/167...240			1FSA/48	ЭВИМТА 5.4Б
КЗ 99167-800, DN800, PN10	240/6/40 (затвор 90°)		16	Б		Н	Н-В-12/48	SA 14.1-45/54			ПЭМ-57/48		ЭВИМТА 5.4Б
						В	SAEXC 14.1-45/54	ТОМПРИН Б.300.40.3.У1/160	ЭПЦ-400 Б.40.УХП/160...80 Ангстрем Б.250.40.У1/167...240			20СГ/48	ЭВИМТА 5.4Б

Чугунная арматура

* Стадия испытаний

¹ При заказе необходимо указывать тип переходника для присоединения к арматуре (см. стр. 7)

² Изменение в обозначении электроприводов (см. стр. 8)

³ При заказе необходимо указывать тип присоединения к арматуре (А, Б, В, Г, Д по ОСТ 26-07-763-73) и исполнение по взрывозащите (общепромышленное или взрывозащищенное ЕЕхdIIBT4).

СТАЛЕЧУГУНОЛИТЕЙНОЕ ПРОИЗВОДСТВО



КУРГАНСКИЙ ЗАВОД ТРУБОПРОВОДНОЙ АРМАТУРЫ

ИКАР



Сталечугунолитейное производство на ОАО «Икар» Курганском заводе трубопроводной арматуры изготавливает стальное и чугунное литье для нужд собственного производства и сторонних заказчиков.

- Чугунное литье в песчано-глинистые формы, развесом отливок от 3 кг до 2 тонн, материал СЧ15, СЧ20. Такие как:

- Изложницы; крышки томильных колодцев, муфты - для металлургических заводов;

- Кольцевые пригрузы ф720, ф 1220, ф 1420 для трубопроводных систем по строительству подводных переходов через реки;

- Люка водопроводно-канализационные ТВК ТУ 0218142-01-89;

- Приставные решетки;

- Чугунное литье для глубинных насосов (корпус, опора, стакан подшипника и т.д. до ф800);

- Корпус насоса (улитка); дражный козырек черпака для добывающей промышленности из стали 32Х06Л;

- Отливки для трубопроводной арматуры - задвижки, затворы с условным проходом до Ду 1000.

- Художественное литье.

- Стальное литье в песчано-глинистые формы до 2000 тонн вес отливок, литье по выплавляемым моделям до 10 кг, литье в жидко-стеклянную форму до 250 кг.

Материал: 25Л, 12Х18Н9ТЛ, 12Х18Н12МЗТЛ, 30ХМЛ, ХМ25Л (аналог стали 30ХМЛ) и др.

- Освоен ассортимент стального литья:

- для нефтепромышленного оборудования (корпус трубной головки, тройник, переходник, корпуса задвижек);

- для ремонта тракторов, бульдозеров (колеса ведущие, колеса натяжные, коронки рыхлителя);

- для нефтегазопромышленного противовибросового оборудования (корпуса, крышки привенторов).

Производство оснащено современным парком оборудования. Плавка сталей и чугуна производится в 2-х индукционных печах емкостью 4 тонны фирмы «АВВ» Германия, дуговой печи ДСП-1,5, индукционных печах емкостью 160,400,1000 кг.

На сталечугунолитейном производстве имеется экспресс-лаборатория для проверки химического состава сплавов, механическая лаборатория. Производство располагает достаточными мощностями термической обработки сплавов. В 2011 году проводятся пуско-наладочные работы формовочно-заливочной линии фирмы «Омега» Англия.

ОАО «Икар» поставляет литье предприятиям разных отраслей промышленности Урала, Сибири, Центральной части России. Наши клиенты:

ОАО «Завод Нефтепромаш» г. Тюмень <http://www.znpm.ru/>;

ОАО г. Курган <http://www.korvet-jsc.ru/> ;

ОДО «Предприятие «Взлет» г. Омск <http://www.vzlet-omsk.ru/>;

ООО «Сибнефтеоборудование» г. Тюмень;

ОАО «Атомашэкспорт» г. Волгодонск

<http://www.atomexp.ru/>;

ООО «Механик» г. Ижевск

ООО «Флейм» г. Санкт-Петербург

Готовы рассмотреть вопросы изготовления и поставок заготовок из вышеназванных и других материалов.

Гарантируем высокое качество и соблюдение сроков поставки.



НАИМЕНОВАНИЕ (СОКРАЩЕННОЕ)
ОАО “Икар”

ЮРИДИЧЕСКИЙ АДРЕС
Ул. Химмашевская, д.18,
640027, г. Курган

ПОЧТОВЫЙ АДРЕС
Ул.Химмашевская, д. 18,
640027, г.Курган

ИНН
4501000168

РАСЧЕТНЫЙ СЧЕТ (НОМЕР)
40702810432000012117

БАНК (НАИМЕНОВАНИЕ)
Курганское ОСБ №8599, г.Курган

БИК
043735650

ГОРОД (БАНКА)
Курган

КОРР.СЧЕТ БАНКА
30101810100000000650

КОД ОКПО
00218147

КОД ОКОНХ
14195

КПП
450150001



КУРГАНСКИЙ ЗАВОД ТРУБОПРОВОДНОЙ АРМАТУРЫ

КЗАР



АДРЕСНАЯ КАРТА

Открытое акционерное общество
ОРДЕНА ПОЧЕТА
КУРГАНСКИЙ ЗАВОД ТРУБОПРОВОДНОЙ
АРМАТУРЫ

ГЕНЕРАЛЬНЫЙ ДИРЕКТОР
ЗАОТСЗ «Титран-Экспресс»
ТИХОНОВ ВИКТОР ДМИТРИЕВИЧ
Тел. (81367) 51-392

ГЕНЕРАЛЬНЫЙ ДИРЕКТОР
ОАО «Икар»
БОЧАРОВ СЕРГЕЙ ВИКТОРОВИЧ
Тел. (3522) 25-56-78, 47-71-07

ГЛАВНЫЙ ИНЖЕНЕР
ШУЛЬПИН ЕВГЕНИЙ ЮРЬЕВИЧ
Тел. (3522) 25-56-82, 47-72-51

ДИРЕКТОР ПО ЗАКУПКАМ И ПРОДАЖАМ
ЗАХАРОВ РОМАН АНАТОЛЬЕВИЧ
Тел. (3522) 47-72-64

ГЛАВНЫЙ КОНСТРУКТОР
ЧЕРЫКОВ ЛЕОНИД АЛЕКСАНДРОВИЧ
Тел. (3522) 47-71-69

НАЧАЛЬНИК ОТДЕЛА МАРКЕТИНГА
И ПРОДАЖ
КУРУШИН АЛЕКСАНДР АЛЕКСАНДРОВИЧ
Тел. (3522) 47-72-55, 47-72-66
Факс.(3522) 25-57-20

ПРИЕМНАЯ
Тел. (3522) 25-57-40



WWW:<http://www.ikar-kzta.ru>
E-mail:info@ikar-kzta.ru